

242-DE

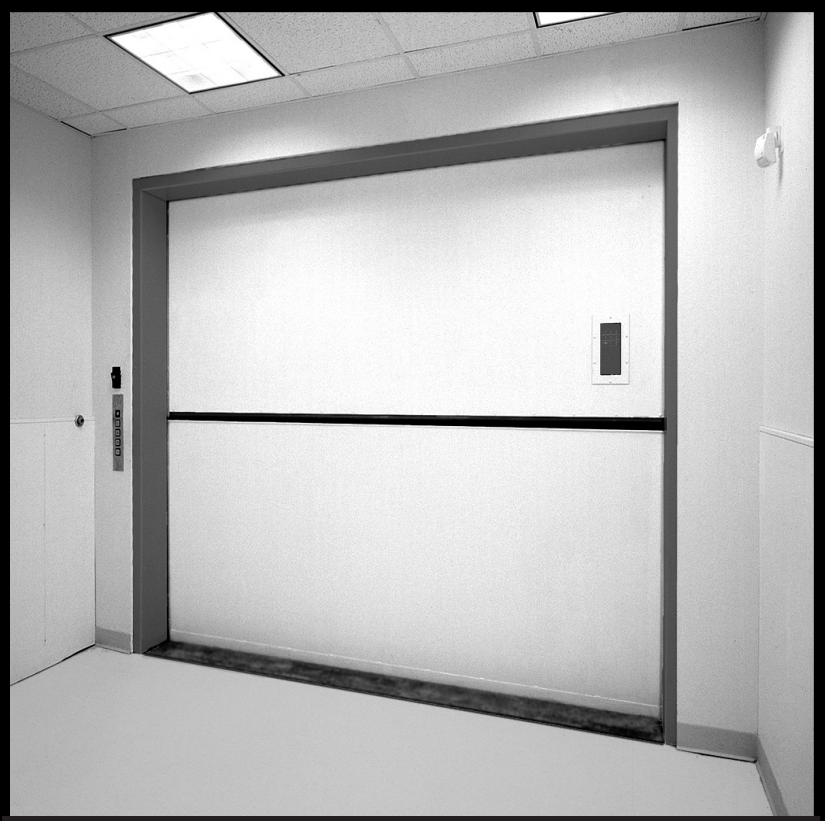

ZWEITEILIGE FLURTÜR INSTALLATIONSANLEITUNG



THE PEELLE COMPANY
FRACHTTÜREN | KABINENTORE | KABINENGHÄUSE
TECHNISCHER SUPPORT 1-800-787-5020 ext 275

Leitfaden Nr. 242-DE
ZWEITEILIGE FLURTÜR-
MONTAGEANLEITUNG

Datum: 14. Mai 2018

Inhalt

| | |
|---|----|
| 1. VORWORT | 1 |
| 2. VERANTWORTLICHKEITEN DES AUFZUGSUNTERNEHMENS | 1 |
| 3. VOR BEGINN DER INSTALLATION | 1 |
| 4. AUFTRAGSNUMMERKENNZEICHNUNG | 2 |
| 5. ÜBERGABE | 2 |
| 6. ZWEITEILIGE FLURTÜRINSTALLATION | 3 |
| 6.1. ALLGEMEINES | 3 |
| 6.2. TÜRFÜHRUNGSSCHIENEN TYPEN | 3 |
| 6.3. TÜRFÜHRUNGSSCHIENEN - POSITION | 4 |
| 6.4. TÜRFÜHRUNGSSCHIENEN - MONTAGE | 5 |
| 6.5. TÜRLAUFROLLEN SPERRVORRICHTUNGEN & ANDERE KOMPONENTEN | 6 |
| 6.6. TÜRVERKLEIDUNGEN | 6 |
| 6.7. UNTERE PLATTEN | 6 |
| 6.8. OBERE PLATTEN | 7 |
| 6.9. TÜRKETTEN, KETTENSTANGEN & SPANNRIEGEL | 7 |
| 6.10. ZUM EINSTELLEN VON TÜRKETTEN UND TÜRVERKLEIDUNGEN GEHEN SIE IN DIESER REIHENFOLGE VOR: | 8 |
| 6.11. VERKLEIDUNG ZWISCHEN DEN FÜHRUNGEN EINSTELLEN | 9 |
| 6.12. TÜRSEITENSPANNRIEGEL | 9 |
| 6.13. FÜR SPERRVORRICHTUNGEN UND SCHWELLER, ANTRIEBE UND ANDERE KOMPONENTEN SIEHE KAPITEL 33.6 B/S 33.11 | 9 |
| 7. ETAGENHÖHENKONTROLLE | 10 |
| 8. ÜBERPRÜFUNG DES KABINENABSTANDS | 11 |
| 9. DURCHSCHNITTLLICHE ÖFFNUNGSMITTELLINIE | 12 |
| 9.1. MARKIEREN SIE AUF JEDER ETAGE DIE PFOSTEN-POSITION | 12 |
| 9.2. DURCHSCHNITTLLICHE ÖFFNUNGSMITTELLINIE | 12 |
| 10. ORTUNGSZENTRUM DER ÖFFNUNGEN | 13 |
| 10.1. POSITIONIEREN SIE DIE MITTE DER MESSSTANGE AUF DER MITTLEREN ÖFFNUNGSMITTELLINIE | 13 |
| 10.2. ALS NÄCHSTES ÜBERTRAGEN SIE DEN ABSTAND ZWISCHEN DEN FÜHRUNGEN (DBG) AUF DIE PLATTFORM | 13 |
| 11. ÜBERPRÜFUNG DER GEBÄUDESCHWELLENHÖHE | 14 |
| 11.1. NIVELLIEREN SIE DIE SCHWELLE | 14 |
| 11.2. IDENTIFIZIEREN SIE DIE NIEDRIGSTE SEITE | 14 |
| 11.3. POSITIONIEREN SIE DIE SCHIENE | 14 |
| 12. TÜRFÜHRUNGSSCHIENENMONTAGE - ÜBERSICHT | 15 |
| 13. SCHIENENMONTAGEPOSITIONIERUNG | 16 |
| 14. SCHIENE VERSCHRAUBEN | 17 |



THE PEELLE COMPANY

FRACHTTÜREN | KABINENTORE | KABINENGEHÄUSE

TECHNISCHER SUPPORT 1-800-787-5020 ext 275

Leitfaden Nr. 242-DE

**ZWEITEILIGE FLURTÜR-
MONTAGEANLEITUNG**

Datum: 14. Mai 2018

| | | |
|--------|--|----|
| 14.1. | NIEDRIGSTE SCHIENENVERSCHRAUBUNG | 17 |
| 14.2. | AUSGLEICHSSCHIENE WENN NOTWENDIG..... | 17 |
| 14.3. | UM DIE SCHIENEN LOTRECHT ZU HALTEN UND DEN RICHTIGEN KABINENABSTAND EINZUHALTEN, VERWENDEN SIE "0629 RAIL SHIMS"..... | 17 |
| 15. | VERWENDUNG DER MESSSTANGE | 18 |
| 16. | SCHIENENMONTAGE - GEGENÜBERLIEGENDE SEITE | 19 |
| 17. | ÜBERSICHT DER ZWISCHEN- ODER OBEREN SCHIENE | 20 |
| 18. | KLEMMWINKEL AN DER WAND BEFESTIGEN | 21 |
| 19. | ANTRIEBE ODER MANUELLE LAUFROLLEN | 22 |
| 20. | EINBAU DER STECKSTANGE | 23 |
| 21. | EINBAU DER SPERRVORRICHTUNG | 24 |
| 22. | SPERRWALZENARM | 25 |
| 23. | VERBINDUNGSPLATTE UND VERRIEGELUNG DER GEGENÜBERLIEGENDEN SEITE | 26 |
| 24. | EINBAU DES POSITIONSGEBERS | 27 |
| 25. | ENTLADEN DER PLATTEN | 28 |
| 26. | UNTERE TÜRVERKLEIDUNG MONTIEREN | 29 |
| 27. | OBERE TÜRVERKLEIDUNG MONTIEREN | 30 |
| 28. | ÜBERBLICK KETTENAUFHÄNGUNG | 31 |
| 29. | SPANNRIEGEL MONTIEREN | 32 |
| 30. | KETTENSTANGE MONTIEREN | 33 |
| 31. | SPERRKLINKENTEIL UND WALZENMAGNETANKER | 34 |
| 32. | NOTENTRIEGLUNGSVORRICHTUNG | 35 |
| 33. | LETZTE ANPASSUNGEN | 36 |
| 33.1. | ANTRIEBSEINSTELLUNG..... | 37 |
| 33.2. | DIE PLATTEN NIVELLIEREN..... | 38 |
| 33.3. | EINSTELLUNG DER UNTEREN PLATTE..... | 39 |
| 33.4. | SPIEL VON SEITE ZU SEITE..... | 40 |
| 33.5. | SPANNRIEGELEINSTELLUNG..... | 41 |
| 33.6. | EINSTELLEN DER MANIPULATIONSSICHEREN STECKVORRICHTUNG..... | 42 |
| 33.7. | INSTALLIEREN SIE DEN MAGNETANKERHAKEN, DEN OBEREN PLATTENHAKEN UND STELLEN SIE DIE STELLUNG DER SPERRVORRICHTUNG EIN..... | 43 |
| 33.8. | BEFESTIGEN DER SPERRVORRICHTUNG..... | 44 |
| 33.9. | EINSTELLEN DES TÜRSCHLIESSNOCKEN UND DES AUSWURFARMS..... | 45 |
| 33.10. | EINSTELLEN DES WALZENARMS..... | 46 |
| 33.11. | EINSTELLEN DER MANIPULATIONSSICHEREN STECKVORRICHTUNG..... | 47 |



THE PEELLE COMPANY

FRACHTTÜREN | KABINENTORE | KABINENGHÄUSE

TECHNISCHER SUPPORT 1-800-787-5020 ext 275

Leitfaden Nr. 242-DE

**ZWEITEILIGE FLURTÜR-
MONTAGEANLEITUNG**

Datum: 14. Mai 2018

1. VORWORT

Die folgende Installationsanleitung gilt für eine Standard-Peelle-Produktbaugruppe. Peelle-Produkte sind jedoch so konzipiert, dass sie für viele Aufzugsbedingungen wie sehr große Öffnungen, begrenzte Aufzugsschachtabmessungen, Schachtbedingungen und einzigartige Aufzugskonstruktionen geeignet sind. Daher sind Sonderanfertigungen, -anordnungen oder -erweiterungen in diesem Handbuch nicht enthalten. Anweisungen zu speziellen Komponenten oder Anordnungen entnehmen Sie bitte den mit Ihrer Bestellung gelieferten Einbauzeichnungen.

Wenn Sie Fragen, Bedenken oder weitere Details zu Ihrer Installation haben, rufen Sie bitte 1 (905) 846-4545 x 275 an, bitte halten Sie Ihre Peelle Auftragsnummer bereit. Ein Peelle-Experte für technischen Support hilft Ihnen, Zeit zu sparen und die Installation in Gang zu halten.

2. VERANTWORTLICHKEITEN DES AUFZUGSUNTERNEHMENS

VOR BEGINN DER PEELE-INSTALLATION MUSS VON ANDEREN PERSONEN FOLGENDES BEREITGESTELLT WERDEN

- 1) Ein laufender und einsatzbereiter Aufzug mit Plattform, Kabinensicherungen und ein vorläufiges Fahrgehäuse. Es sollten keine heißen Drähte zu den Geräten führen, die Peelle ersetzen wird. Dazu gehören auch Flurdrucktaster, auch wenn sie nicht durch andere ersetzt werden.
- 2) Abstände in Übereinstimmung mit Peelle-Layoutzeichnungen.
- 3) Sofern nicht von Peelle geliefert, sind alle für die Peelle-Ausrüstung erforderlichen elektrischen Rohrleitungen und Kabel notwendig. Elektrisches Rohrleitungs- und Verdrahtungsmaterial muss auf der Baustelle vorhanden und für das Peelle-Personal leicht zugänglich sein.
- 4) Elektrischer Strom im Maschinenraum muss für die Peelle-Ausrüstung und Peelle-Steuerung ausreichend sein.
- 5) 115 V (ggf. 230 V), einphasig, ausreichend für Peelle Elektrowerkzeuge.
- 6) Ein geeigneter, sicherer und günstig gelegener Lagerraum für die von Peelle gelieferten Materialien, Werkzeuge und andere Geräte, die für die Installation von Peelle-Ausrüstung erforderlich sind. Dieser Bereich sollte so nah wie möglich am Aufzug liegen.
- 7) Fertiggestellte Schachtwände mit Eingangsrahmen, in Übereinstimmung mit den Peelle-Anforderungen installiert. Siehe Peelle Eingangsrahmen Installationsanleitung 208.

3. VOR BEGINN DER INSTALLATION

- 1) Das ist ein Zwei-Personen-Job
- 2) Sicherheitsausrüstung
 - Persönliche Schutzausrüstung
 - Barrikaden am Arbeitsplatz
 - Absturzsicherung
- 3) Flaschenzug oder Kran
 - Montiert am Schachtkopf
 - Zentriert in den Türen



THE PEELE COMPANY

FRACHTTÜREN | KABINENTORE | KABINENGEHÄUSE

TECHNISCHER SUPPORT 1-800-787-5020 ext 275

1

Leitfaden Nr. 242-DE

**ZWEITEILIGE FLURTÜR-
MONTAGEANLEITUNG**

Datum: 14. Mai 2018

4) Benötigtes Werkzeug

- Maßband
- Wasserwaage
- Zeichendreieck
- Schreinerklemmen 24" [610 mm]
- Hammer
- Hochgeschwindigkeitsbohrer
- Bohrer HSS 11/32" [9 mm] (5 pro Treppenabsatz)
- Schlagbohrer
- Mauerwerk-Bits 5/16" [8 mm]
- Mauerwerk-Bits 1/2" [14mm]
- Schlagschrauber
- 9/16"/14 mm Sockel
- Winkelschleifer
- Kettenbolzenzieher (Kettenbrecher) (Peelle Art.-Nr. 0608)
- Gabelschlüssel (3/8" bis 7/8") (10 mm bis 22 mm)
- Steckschlüsselsatz (3/8" bis 7/8") [10 mm bis 22 mm]
- Schraubendrehersatz
- Zange

4. AUFTRAGSNUMMERKENNZEICHNUNG

- Suchen Sie nach der Peelle Auftragsnummer auf den Schienen und Türverkleidungen.
- Die Auftragsnummern sollten übereinstimmen und die Linienbezeichnung enthalten.
- Beispiel:

100000 1A

100000 = Auftragsnummer
1 = Etagenangabe
A = Vordere Linie (C = Hintere Linie)

5. ÜBERGABE

- Die folgende Abbildung zeigt einen typischen Lastenaufzugsschacht. Die linke und rechte Seite (L und R) der Tür-/Torbeschläge werden vom Kabineninneren aus gezeigt.
- Die hier gezeigten Anweisungen sind typisch für ein Kabinentor mit einer rechts montierten Peelle-Sperrvorrichtung und einem Rückzugsnocken. Bei der Linksmontage wird die entgegengesetzte Konfiguration verwendet.
- Linie "A" vorne und Linie "C" hinten/entgegengesetzt werden von Peelle verwendet. Bei mehr als einer Türenlinie ist die Vorderseite meist die Seite mit den meisten Türen.

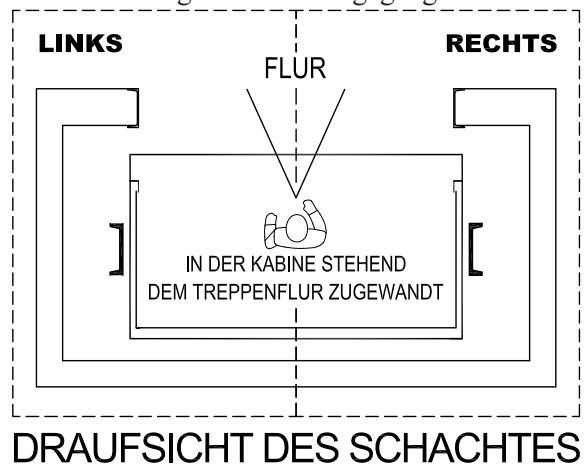

THE PEELLE COMPANY
FRACHTTÜREN | KABINENTORE | KABINENGEHÄUSE
TECHNISCHER SUPPORT 1-800-787-5020 ext 275

2

Leitfaden Nr. 242-DE
ZWEITEILIGE FLURTÜR-
MONTAGEANLEITUNG

Datum: 14. Mai 2018

6. ZWEIFELIGE FLURTÜRINSTALLATION

6.1. ALLGEMEINES

Montieren Sie die Schachtflurtüren vor dem/den Kabinentor(en). Wenn möglich, montieren Sie die Türen vor dem Einbau des Kabinengehäuses (Kabine).

Verwenden Sie für die Türmontage die sich bewegende Aufzugskabinenplattform. Es wird ein kompletter Satz Handwerkzeug benötigt, einschließlich Gabelschlüssel, Steckschlüssel, Schraubendreher und verschiedene Zangentypen. Darüber hinaus ist eine gute Versorgung mit Bohrem (insbesondere 9 mm) erforderlich, da diese durch den Kontakt mit Beton schnell stumpf werden, was beim Bohren in den Kanalstahleingangsrahmen für die Türschienenmontage unvermeidlich ist.

Ein Hochleistungsbohrer wird benötigt. Für die Montage der selbstschneidenden Schienenschrauben sollte ein elektrischer Schlagschrauber verwendet werden.

Hebezeug wird benötigt. Für Türverkleidungen werden Kettensturz oder Elektrozug mit einer Tragfähigkeit von 1/2 t (500 kg) benötigt. Stellen Sie sicher, dass die Hebezeuge und Hebegurte in gutem Zustand sind.

6.2. TÜRFÜHRUNGSSCHIENEN TYPEN

Die Türen werden auf jeder Seite der Öffnung in parallelen Türschienen geführt.

Einläufige Schienen sind für normale Türen. Zweigleisige Schienen sind für Schlupftüren (*siehe S. 3, Abbildung*



Abbildung 1 - Türschienentypen

1).

Die Schienenbeschreibung kann weiter in drei Kategorien unterteilt werden: obere Führungsschienen, mittlere Führungsschienen und untere Führungsschienen (*siehe S. 3, Abbildung 2*)

Zwischenschienen sind einteilige Schienen, von etwas unterhalb der Mittellinie der Türöffnung auf einer Etage

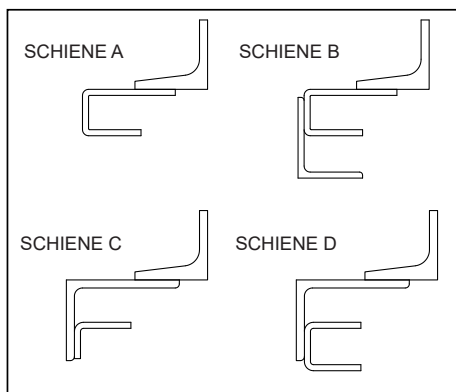

Abbildung 2 - Türschienen-Kategorien



bis etwas unterhalb der Mittellinie der Öffnung auf der Etage darüber oder darunter. Bei den meisten Installationen werden Zwischenschienen verwendet. Es werden immer obere und untere Schienen verwendet.

Türführungsschuhe laufen nie über einen Spalt in den Schienen, außer bei sehr langen Schienen, die für den Transport geteilt werden müssen.

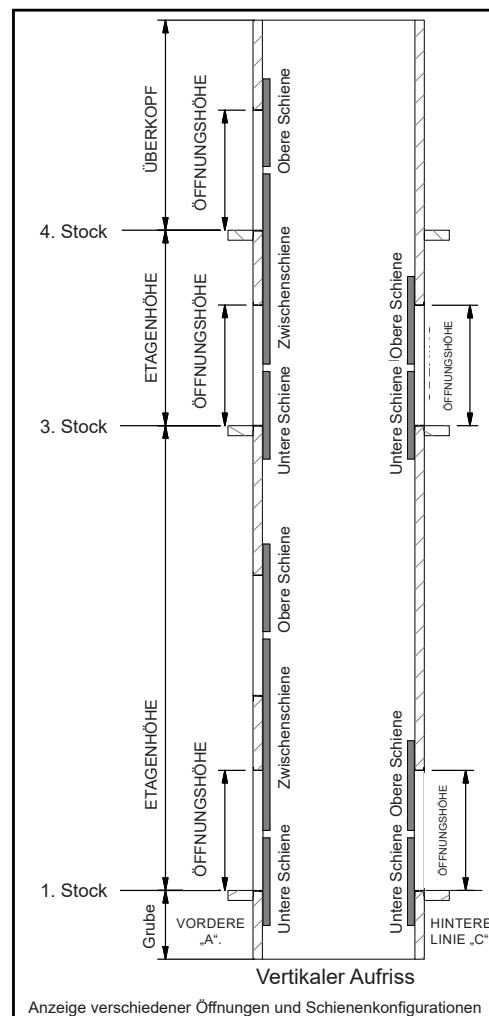
Führungsschienen sind mit der Peelle-Auftragsnummer und der Etagenbezeichnung gekennzeichnet (*siehe S. 2, Abs. 4*).

6.3. TÜRFÜHRUNGSSCHIENEN - POSITION

Der erste Schritt bei der Montage von Lastenaufzugstüren ist die Bestimmung der besten horizontalen Lage der Schienen am Flansch der vertikalen Pfosten. Verschaffen Sie sich einen Überblick über die tatsächlichen Pfostenpositionen und vergleichen Sie dies mit den Peelle L-1-Layoutzeichnung.

Dies kann auf eine der folgenden Arten geschehen:

- a) Indem Sie die sich bewegende Plattform als Lotmarkierung verwenden, wenn die Kabine in Betrieb ist (*siehe S. 12, Abs. 9*).
- b) Senken Sie eine Lotschnur oder eine Laserlotführung ab.

Bei (a) wird eine Markierung auf der beweglichen Plattform gemacht, um eine Lotschnur zu simulieren. Nehmen Sie ein Maß von dieser Linie, so als würden Sie es mit einer Lotschnur machen. Bei (b) kann eine Lotschnur (Draht) in der Nähe einer Seite der Türrahmen abgesenkt werden. Sie muss sich von oben über den oberen Türpfosten bis in den Bereich des Grubenbodens erstrecken. In ein selbstnivellierendes Laserlot zu investieren zahlt sich aus. Setzen Sie das Gerät auf den Boden der Grube.

Überprüfen Sie die vertikale Ausrichtung der vertikalen Pfosten. Messen Sie in jedem Stockwerk an beiden Pfosten von der Markierung der Kabinenplattform oder vom Lotdraht aus. Füllen Sie die mitgelieferte Tabelle aus (*siehe S. 11, Abs. 8*). Anhand dieser Maße und eines Vergleichs mit der Peelle L-1 Layoutzeichnung erhalten Sie eine durchschnittliche FührungsschienenEinstellung für alle Geschosse in dieser Linie. Die Schienen sind im Schacht von unten nach oben übereinander (in vertikaler Ausrichtung) zu setzen. Halten Sie den erforderlichen Abstand zwischen den Führungen (DBG) der Türen ein. Eine Türmessstange, aus Stahlwinkel gefertigt, wird mitgeliefert.

Es kann notwendig sein, die gesamte Reihe der Türführungsschienen auf die eine oder andere Seite zu verschieben, um Rahmen auszugleichen, die nicht ausgerichtet sind, während der erforderliche DBG beibehalten wird. Versetzte Rahmen können durch Schweißen von Stahlstäben (10 mm x 65 mm (3/8 Zoll x 2 1/2 Zoll)) durch die Höhe der Öffnung) am vertikalen Pfosten unter Ausnutzung eines Teils des freien Öffnungsraums befestigt werden.

Denken Sie daran, den erforderlichen Abstand zwischen Kabine und Schweller einzuhalten (Abstand zwischen Kabinenplattform und Rahmenschwelle), damit die Tür in diese Fläche passt. Wenn die Rahmen nicht parallel zur Aufzugsplattform sind, verwenden Sie die Unterlegscheiben, um die Schiene gerade und lotrecht zu halten. Wenn mehr als 6 mm (1/4 Zoll) Schienenunterlegscheiben benötigt werden, schweißen Sie eine Stahlplatte/Stange (min. 6 mm x 65 mm (1/4 Zoll x 2 1/2 Zoll)) auf die gesamte Länge des Pfostenflansches, um die Fläche auszugleichen.

Türen erfordern, dass der Abstand zwischen den Führungen (Abkürzung: DBG) 3 mm länger als der Abstand zwischen den Kehlen der Führungsschuhe ist. Dies sollte an zwei oder mehr Türverkleidungen



überprüft werden. Bei der Verwendung der Türmessstange ist Sorgfalt wichtig, da die Schienen gleichzeitig exakt lotrecht gesetzt werden müssen. Wenn Sie bei diesen Verfahren sorgfältig vorgehen, werden Sie freilaufende Türen installieren, da die gesamte Spielbewegung (links-rechts) wie empfohlen 3 mm (1/8 Zoll) beträgt.

6.4. TÜRFÜHRUNGSSCHIENEN - MONTAGE



Montieren Sie die Türschienen, beginnend mit den Schienen im untersten Stockwerk bis in die Grube.

DIE SCHIENENENDEN SIND NICHT AUF DIE VERTIKALE MITTELLINIE DER ÖFFNUNG EINGESTELLT. STATTDESSEN SETZEN SIE DIE SCHWELLENMARKIERUNGEN AN DEN SCHIENEN AUF DIE HÖHE DER TÜRRAHMENSCHWELLEN.

Wenn die Geschosshöhen mit der Zeichnung des Türlayouts übereinstimmen, besteht zwischen den Schienen etwas unterhalb der Mittellinie der Öffnungen ein vertikaler Abstand von ca. 25 mm (1 Zoll). Diese Lücke gleicht leichte Bodenhöhenabweichungen aus (*siehe S. 10, Abs. 7*).

Prüfen Sie die Rahmenschwelle bei jeder Öffnung auf ihre Höhe (*siehe S. 14, Abs. 11*). Die Schwellenmarkierung auf der Schiene ist einheitlich mit der Schwelle anzubringen. Wenn die Schwelle nicht eben ist, bestimmt bei beiden Seiten der Türbeförderungsschwelle die unterste Seite die Position der Schwelle. Nach dem Einbau der Tür muss die Türbeförderungsschwelle von einer Seite der Tür zur anderen auf gleicher Höhe und auf der Höhe wie der Tiefpunkt der Gebäudeschwelle sein. Dies kann durch Verstellen der Schwellenanschlüge ebenfalls erreicht werden. Die genaue Position der Schiene ist wichtig.

Halten Sie die Schiene bei jeder Türöffnung von einer Seite am Platz. Vorzugsweise ist dies die Sperrvorrichtungsschiene. Befestigen Sie sie sicher mit zwei 610 mm [24 Zoll] Stahl-Zimmermannsklammern (*siehe S. 16, Abs. 13*) Setzen Sie das Lot. Stetzen Sie es oben/unten in vertikaler Ausrichtung mit der Schiene an. Positionieren Sie die Schwellenmarkierung gerade, vertikal, mit der Gebäudeschwelle. Der obere Teil der Schiene ist in der Regel 50 mm [2 Zoll] unterhalb der vertikalen Mittellinie der oberen Öffnung. Bohren und verschrauben Sie die Schiene mit den selbstschneidenden, verriegelnden Schrauben mit Unterlegscheibe (*siehe S. 17, Abs. 14*).

Wenn sich die Schiene in der richtigen vertikalen Position befindet, befinden sich die Sperrvorrichtungslöcher in der Schiene an der richtigen Stelle. Die Sperrvorrichtung hat bei der Erstmontage eine Höhenverstellung von 50 mm [2 Zoll].

Die gegenüberliegende Schiene, an jeder Öffnung, sollte mit der Türmessstange angebracht werden, um die richtige Tür DBG (Abstand zwischen den Führungen) zu erhalten und ihre Schwellenmarkierung zu setzen (*siehe S. 18, Abs. 15*). Verwenden Sie bei der gegenüberliegenden Schiene die Türmessstange oben und unten. Überprüfen Sie die gegenüberliegende Schiene mit einer Wasserwaage oder einer Lotschnur. Befestigen Sie die Schiene mit Klammern (*siehe S. 19, Abs. 16*).

Die Bohrungen für die selbstschneidenden Schrauben zur Befestigung der Schienen sollten mit einem 9 mm [11/32 Zoll] Hochgeschwindigkeitsbohrer gebohrt werden. Die Löcher werden mit eingespannten Schienen gebohrt. Die Schrauben können mit einem elektrischen Schlagwerkzeug eingetrieben werden. Die mitgelieferten selbstschneidenden Schrauben haben einen Unterlegscheibenkopf mit Verriegelung. Zusätzliche Unterlegscheiben werden niemals mit Schienenbefestigungsschrauben verwendet. Die Schienenbefestigungslöcher sind vertikal geschlitzt und die Schrauben sollten sich oben in den vertikalen Schlitz befinden.

Die Zwischenschienen für die nächste Öffnung sind in exakter vertikaler und horizontaler Ausrichtung mit den bereits eingebauten Schienen anzubringen, wobei jede Schwellenmarkierung als vertikaler Positionierungspunkt zu verwenden ist (*siehe S. 20, Abs. 17*). Der gleiche Schieneneinbau wird dann im Schacht mit allen Führungsschienenpaaren wiederholt.



THE PEELLE COMPANY

FRACHTTÜREN | KABINENTORE | KABINENGEHÄUSE

TECHNISCHER SUPPORT 1-800-787-5020 ext 275

5

Leitfaden Nr. 242-DE

**ZWEITEILIGE FLURTÜR-
MONTAGEANLEITUNG**

Datum: 14. Mai 2018

Zwischen den Fluröffnungen verläuft die Türschiene über den Pfosten hinaus und es gibt keinen Stahl, auf dem geschraubt werden kann. In diesem Abschnitt wird die Schiene mit Hilfe von Mauerankern an der Wand befestigt (*siehe S. 21, Abs. 18*).

In der Grube, wo die Türschiene unter dem Pfosten verläuft, wird die Schiene mit Befestigungswinkeln und Mauerankern befestigt. Bei einer wasserdichten Grube, bei der nicht in die abgedichtete Grubenwand gebohrt werden darf, sind Stahlspreizer zu verwenden. Diese Spreizer werden mit den an den Schienen befestigten Winkeln verschraubt und verbinden die beiden Schienen miteinander (*siehe S. 21, Abs. 18*).

6.5. TÜRLAUFROLLEN SPERRVORRICHTUNGEN & ANDERE KOMPONENTEN

(ENTWEDER MOTORISIERT ODER MANUELL) (*SIEHE S. 22, ABS. 19*)

Zur Unterstützung der Kette (und damit der Türen) ist an jeder Öffnung ein paar Türlaufrollen (Rollen) erforderlich. Die Rollen ermöglichen beim Öffnen und Schließen die Bewegung. In den Türschiene oberhalb des Zargenkopfs sind Bohrungen zum Verschrauben der Laufrollen vorgesehen (*siehe S. 23, Abs. 20*).

Sperrvorrichtungsteckstangen werden lose mitgeliefert und müssen vor der Sperrvorrichtung montiert werden. Stellen Sie sicher, dass die richtige Länge der Steckstange an der richtigen Öffnung verwendet wird, da die Längen bei verschiedenen Öffnungen voneinander abweichen können.

Zweiteilige Peelle-Türen 3M [10'-0"] und darunter sind auf einer Seite der Öffnung mit einer manuellen oder elektrischen Sperrvorrichtung ausgestattet. Bei breiten Türen von 3M [10'-0"] und mehr kann Peelle für die gegenüberliegende Seite der Öffnung eine Gegenseitenverriegelung (mechanische Verriegelung) liefern. Die Gegenseitenverriegelungsvorrichtung ist nur das mechanische Teil einer Peelle-Sperrvorrichtung, die gegenüberliegende Verriegelung wird auf die gleiche Weise wie die Sperrvorrichtung eingestellt und durch einen festen Nocken oder einen Rückzugnocken betätigt.

Montieren Sie die Sperrvorrichtung und die mechanische Verriegelung provisorisch, indem Sie die vorgesehenen oberen und unteren Bohrungen/Schlitze verwenden. (*siehe S. 24, Abs. 21*) Die genaue vertikale Position wird später eingestellt.

Montieren Sie den Positionsgeber in den vordefinierten Bohrungen unterhalb des Antriebs auf der Seite der Sperrvorrichtung (*siehe S. 27, Abs. 24*)

6.6. TÜRVERKLEIDUNGEN

Für jede Öffnung gibt es eine obere und eine untere Türverkleidung. Türverkleidungen sind für die meisten Öffnungen zu schwer, um von Hand eingesetzt zu werden und erfordern einen Trockenbauwagen, um bewegt zu werden. Sie müssen mit einem Kettensturz oder Elektrozug montiert werden. Wenn die Türverkleidungen ab Werk gebogen sind, richten Sie sie vor dem Einbau aus. Behandeln Sie sie mit Vorsicht und schützen Sie die Oberfläche der Frontblende bis zur Fertigstellung. Um zu prüfen, ob die Türverkleidung während des Transports verdreht wurden, platzieren Sie sie auf die Schachtseite der Türschiene und prüfen Sie, ob sich alle vier Ecken berühren (nicht verdreht).

Türverkleidungen sind mit dem gleichen System von Werksmarkierungen wie die Schienen gekennzeichnet (*siehe S. 2, Abs. 4*).

Vor dem Einbau einer Türverkleidung ist darauf zu achten, dass kein überschüssiger Betonmörtel aus der Schachtwand herausragt, der an der Türoberfläche kratzen und sie abbremsen könnte. Brechen Sie alle verdächtigen Teile mit einem Hammer ab.

6.7. UNTERE PLATTEN

Schrauben Sie die Schuhe gegenüber der Sperrvorrichtungsseite ab. Peelle Türführungsschuhe sind solide,



verstellbare, feuerfeste Schuhe.

Die Seite der Platte mit der größten (verlängerten) Schuhstange ist die Sperrvorrichtungssseite. Die Schuhe sind von der Seite gegenüber der Sperrvorrichtung zu entfernen, um die untere Platte montieren zu können.

Heben Sie die untere Platte auf. Der Kettzug muss im Schacht hoch genug und sicher angebracht werden, dass er nicht gegen die obere Platte des Treppenabsatzes schlägt. Verwenden Sie um die obere Platte einen Riemen (*siehe S. 29, Abs. 26*). Heben Sie die untere Platte an. Schieben Sie die untere Platte in ihre ungefähre Position, so dass die Schuhe in die Führungsschiene gelangen können. Schieben Sie die andere Seite (ohne Schuhe) in Position. Halten Sie die untere Platte in der richtigen Position und schieben Sie die ausgebauten Schuhe entlang der Schiene in ihre Positionen auf der unteren Platte. Schrauben Sie die Schuhe auf die Platte. Mit dem Flaschenzug senken Sie die untere Platte in die geöffnete Position ab, wodurch sie auf den Schwellenanschlagen ruht.

Die untere Platte enthält die "Beförderungsschwelle". Sie ist so konstruiert, dass die Fracht auf Gabelhubwagen in und aus dem Aufzug transportiert werden kann. Die Beförderungsschwelle ruht bei geöffneter Tür auf verstellbaren Schwellenanschlagen (*siehe S. 7, Abbildung 3*). Die Schwellenanschlage sind verstellbar, so dass die Schwelle von einer Seite zur anderen eben ist, wenn sie auf den Anschlägen aufliegt. Während die Anschläge bereits eben sein sollten, sind sie doch verstellbar, um eine ebene Türbeförderungsschwelle zu erhalten, die sich in der gleichen vertikalen Position wie der Tiefpunkt der Türrahmenschwelle befindet. Die Beförderungsschwelle muss auch dann eben sein, wenn die Gebäudeschwelle nicht eben ist. Durch die Anschlagussteile gibt es mit dem mitgelieferten kleinen Winkelabstandhalter 8 Einstellmöglichkeiten.

6.8. OBERE PLATTEN

Entfernen Sie die Schuhe von beiden Seiten der oberen Platte. Bewegen Sie die obere Platte unter den Kettzug. Beginnen Sie mit dem Kettzug und mithilfe eines Riemens die obere Platte aufzunehmen. Nehmen Sie jegliches Spiel aus der Hebekette und dem Riemen (*siehe S. 29, Abs. 26*). Schieben Sie die obere Platte in die Schienen. Setzen Sie die Schuhe wieder ein.



Abbildung 3 - Tür geschlossen & geöffnet

Heben Sie die obere Platte in ihre vollständig geöffnete Position. Stellen Sie sich nicht unter die angehobene Platte. Um die Ketten zu installieren, heben Sie die Platte leicht über ihre offene Gesamthöhe (*siehe S. 29, Abs. 26*).

6.9. TÜRKETTEN, KETTENSTANGEN & SPANNRIEGEL

Für jede Öffnung sind ein Paar Ketten und Kettenstangen vorgesehen. Ihre Aufgabe ist es, die Türverkleidungen so miteinander zu verbinden, dass sie durch Gegengewicht ausgeglichen sind. Diese Kopplung verbindet die Bewegung der oberen Platte mit der Bewegung der unteren Platte. Ein Ende jeder Kette ist mit einem seitlichen Spannriegel verbunden, der an der oberen Türverkleidung befestigt ist. Das andere Ende jeder Kette ist mit einer Kettenstange verbunden, die mit der unteren Platte

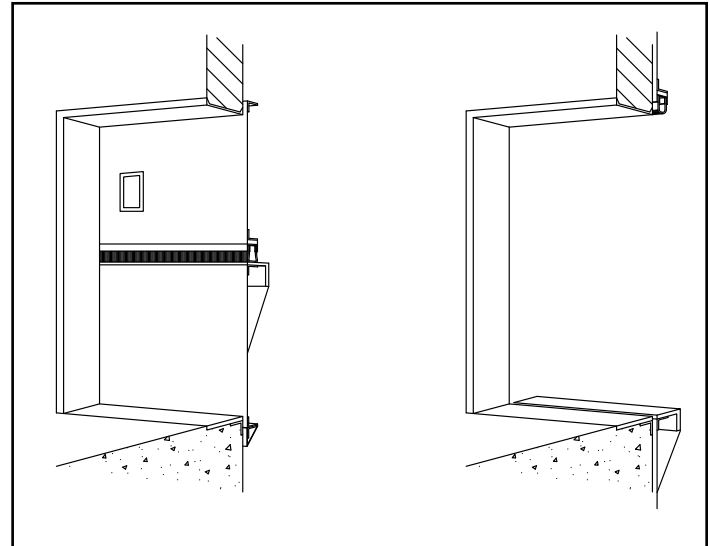

THE PEELLE COMPANY

FRACHTTÜREN | KABINETTORE | KABINENGEGÄUßE

TECHNISCHER SUPPORT 1-800-787-5020 ext 275

7

Leitfaden Nr. 242-DE

**ZWEITEILIGE FLURTÜR-
MONTAGEANLEITUNG**

Datum: 14. Mai 2018

verbunden ist. Die Kettenstangen sind mit Gewinde versehen, um bei Bedarf eine spätere Einstellung der Kette zu ermöglichen.

Montieren Sie die seitlichen Spannriegel auf die Drehgelenke jeder Seite und verriegeln Sie sie an ihrem Platz mit den Federstiften **(siehe S. 32, Abs. 29)**.

Montieren Sie das Gewindeende der Kettenstange in den Kettenstangenhalter. Stecken Sie eine Mutter, eine Sicherungsscheibe und eine zweite Mutter auf das Gewinde, dann den Splint; schieben Sie die Muttern und Sicherungsscheibe nach unten auf den Splint, halten Sie die Stange vorübergehend mit dem Schraubstock nach oben **(siehe S. 33, Abs. 30)**.

Befestigen Sie ein Ende der Kette mit einem Kettenverbindungsglied am seitlichen Spannriegelgelenk der oberen Platte. Ziehen Sie die Kette durch die Laufrollenabdeckung nach oben, um die Kette über die Laufrolle zu führen. Markieren und schneiden Sie die Kette oben an der Kettenstange ab. Schleifen Sie das Ende des Stifts ab und schlagen Sie die Stifte aus. Verwenden Sie einen Kettenbrecher, falls Sie einen haben. Befestigen Sie das freie Ende der Kette mit dem Kettenverbindungsglied an der Stange **(siehe S. 33, Abs. 30)**.

Senken Sie die obere Platte mit dem Flaschenzug ab, bis sie von den Ketten gehalten wird. Vergewissern Sie sich, dass alle Kettenverbindungsglieder richtig verbunden sind. Das Kettenverbindungsglied sollte mit den Beinen nach unten zeigen. Umwickeln Sie die Verbindungsglieder und Verbindungsklemmen an jedem Ende der Kette mit den mitgelieferten Kabelbindern **(siehe S. 31, Abs. 28)**. Peelle Tür- und Torketten werden vom Hersteller geschmiert. Bei der Erstinstallation ist KEIN ÖL oder FETT erforderlich.

6.10. ZUM EINSTELLEN VON TÜRKETTEN UND TÜRVERKLEIDUNGEN GEHEN SIE IN DIESER REIHENFOLGE VOR:

Nachdem die Ketten verbunden sind, müssen die Türverkleidungen richtig eingestellt werden. Der größte Teil der Einstellung erfolgt, wenn nötig, durch Verschieben der Muttern an der Kette wie an der Stange **(siehe S. 38, Abs. 33.2)**. Einige Kettenglieder müssen möglicherweise entfernt werden, damit die gewünschte Anpassung erreicht wird.

POSITIONIEREN DER VERKLEIDUNG FÜR DIE VOLLSTÄNDIGE ÖFFNUNG

Mit der unteren Türverkleidung, die gleichmäßig auf beiden Anschlägen und der Beförderungsschwelle aufliegt, richten Sie sie von einer Seite zur anderen auf gleicher Höhe wie der Türrahmenschwellentiefpunkt aus. Die obere Verkleidung sollte vollständig geöffnet sein (einschließlich des Astragal-Kissenstreifens). Einstellen der Ketten. Entfernen Sie bei Bedarf einige Kettenglieder. Kein Teil des Astragals darf bei vollständig geöffneten Türen unter dem Zargenkopf herausragen. Beurteilen Sie die Kettenverstellung nicht allein nach der Türrahmenschwelle oder dem Zargenkopf. Sie sind möglicherweise nicht eben (verwenden Sie auf dem Astragal der oberen Verkleidung keine Wasserwaage). Verlassen Sie sich auf die untere Verkleidung; gemessen an beiden Enden der Öffnungsbreite sollte die obere Verkleidung den gleichen Abstand zur unteren Verkleidung haben.

BESEITIGEN DES SPALTS ZWISCHEN DEN PLATTEN IN GESCHLOSSENER STELLUNG

Wenn die Türen vollständig geschlossen und die seitlichen Spannriegelhaken gelöst und vorübergehend nicht im Weg sind, stellen Sie die Muttern an den Kettenstangen ein, um den Spalt der Verkleidung über die gesamte Öffnung zu beseitigen. Schieben Sie die Muttern an der Seite der Tür die Stange hinauf, die dazu neigt, auseinander zu bleiben. Dies führt zu einem geschlossenen Aneinanderstoßen der Platten in geschlossener Stellung. Türen, die für eine Öffnung richtig ausgemessen sind, müssen den Zargenkopf und die Schwelle um 50 mm [2 Zoll] überlappen.

DEN MITTELPUNKT (TAGESLICHT) DER PLATTEN ABSENKEN



THE PEELLE COMPANY

FRACHTTÜREN | KABINETTORE | KABINENGHÄUSE

TECHNISCHER SUPPORT 1-800-787-5020 ext 275

8

Leitfaden Nr. 242-DE

**ZWEITEILIGE FLURTÜR-
MONTAGEANLEITUNG**

Datum: 14. Mai 2018

Halten Sie die Türverkleidungen in der gleichen geschlossenen Stellung (ohne Öffnung an der Schwelle oder am Zargenkopf). Verschieben Sie die Muttern an beiden Stangen auf jeder Seite im gleichen Abstand nach unten. Stellen Sie sicher, dass die Muttern den Splint in der Nähe des Bodens fast berühren. Dies ermöglicht eine einfache zukünftige Einstellung der Kettenausdehnung. Wenn die Kette durchhängt, entfernen Sie Kettenglieder, um das Durchhängen zu beseitigen.

ENTFERNEN VON KETTENGLIEDERN

Setzen Sie die untere Verkleidung an den Schwellenanschlüssen zurück, verwenden Sie einen Kettensturz, um die obere Verkleidung vollständig zu öffnen, vergewissern Sie sich, dass die Muttern nahe der Unterseite einer jeden Kettenstange fast die Splinte berühren, klemmen Sie den Kettenstab in den Schraubstock, der oben auf den Stangenhaltern positioniert wird, lösen Sie die Ketten an den Verschlüssen, entfernen Sie die Glieder von beiden Ketten mit einem Kettenbrecher.

Erneutes Anschließen der Ketten Entfernen Sie vorsichtig den Kettenzug von der oberen Verkleidung und die provisorischen Klemmen (Schraubstockgriffe) von den Kettenstangen.

6.11. VERKLEIDUNG ZWISCHEN DEN FÜHRUNGEN EINSTELLEN

Erlauben Sie von Seite zu Seite 3 mm (1/8 Zoll) Spiel. Das Seitenspiel sollte an den oberen und unteren Schuhen jeder Platte gleich sein, um sicherzustellen, dass die Türen ungehindert funktionieren. Wenn die Schienen im Lot sind und die Verkleidung bei voller Öffnung zueinander den gleichen Abstand haben, sollte eine Kettenverstellung kaum erforderlich sein. Nur wenn nötig, stellen Sie die "verstellbaren" Schuhe nach innen oder außen ein, um ein Seitenspiel von 3 mm zu erhalten.



Türverkleidungen müssen beim Öffnen und Schließen auch ihr Gewicht ausbalancieren. Lassen Sie die Türen nicht ohne Absperrung offenstehen. Schrauben Sie die Türen zu oder verriegeln Sie sie mit einer Sperrvorrichtung.

6.12. TÜRSEITENSANNRIEGEL

Seitliche Spannriegel, die auf jeder Seite der Türen angebracht sind, minimieren den Abstand zwischen den Kanten der Türverkleidung im geschlossenen Zustand.

Seitliche Spannriegel sind wichtig und müssen so gespannt sein, dass sich die Türen im geschlossenen Zustand nicht trennen können. Die Verriegelung muss frei drehbar sein. Entfernen Sie Farbe oder Grate aus dem Drehgelenk und schmieren Sie es mit Fett oder Öl. Stellen Sie den Anschlagbolzen des Drehgelenks ein. Zum Einstellen der Anschlagsschraube des Drehgelenks muss der lange Spannhaken gelöst und vorübergehend aus dem Weg geschafft werden. Lösen Sie die Befestigungsschrauben des Spannhakens, aber entfernen Sie sie nicht. Stellen Sie die Anschlagsschraube ein. Setzen Sie dann die Haken wieder ein, sodass die Türverkleidungen zusammengedrückt und geschlossen werden. Der Walzenmagnetanker sollte sich in der richtigen horizontalen Position befinden, damit der Spannhaken beim Schließen der Türen im Lot ist. Ist dies nicht der Fall, treffen die obere Platte und die unteren Plattenschienen möglicherweise nicht richtig aufeinander. Passen Sie sie gegebenenfalls an. Der Walzenmagnetanker sollte den Sperrhaken auch in der richtigen vertikalen Position treffen. Er sollte bequem in der unteren Kurve des Riegels liegen.

6.13. FÜR SPERRVORRICHTUNGEN UND SCHWELLER, ANTRIEBE UND ANDERE KOMPONENTEN SIEHE KAPITEL 33.6 BIS 33.11



8. ÜBERPRÜFUNG DES KABINENABSTANDS

770440-01

Messen Sie den Abstand zwischen Plattform und Einstiegsrahmen (beide Seiten) siehe Abmessung A und B. Messen Sie auf Etagenhöhe und die Oberseite der Öffnung. Die Abmessungen werden später für die Justierung und das Ausgleichen der Schienen verwendet.

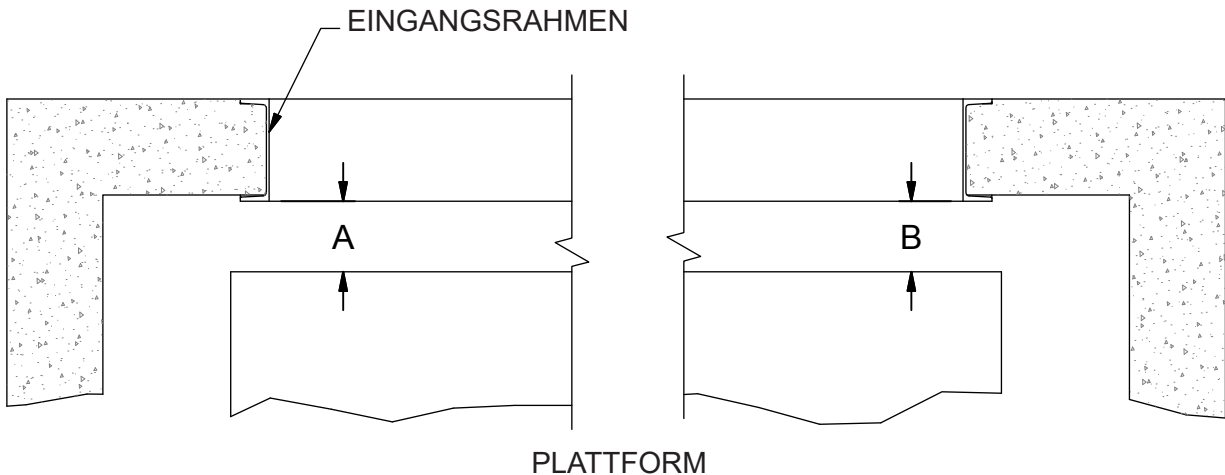

| | | | |
|-------------------|----------|---|---|
| | OBEN | | |
| | UNTEN | | |
| | OBEN | | |
| | UNTEN | | |
| | OBEN | | |
| | UNTEN | | |
| | OBEN | | |
| | UNTEN | | |
| BODEN | POSITION | A | B |
| VORDERE LINIE "A" | | | |

| | | | |
|-------------------|----------|---|---|
| | OBEN | | |
| | UNTEN | | |
| | OBEN | | |
| | UNTEN | | |
| | OBEN | | |
| | UNTEN | | |
| BODEN | POSITION | A | B |
| HINTERE LINIE "C" | | | |

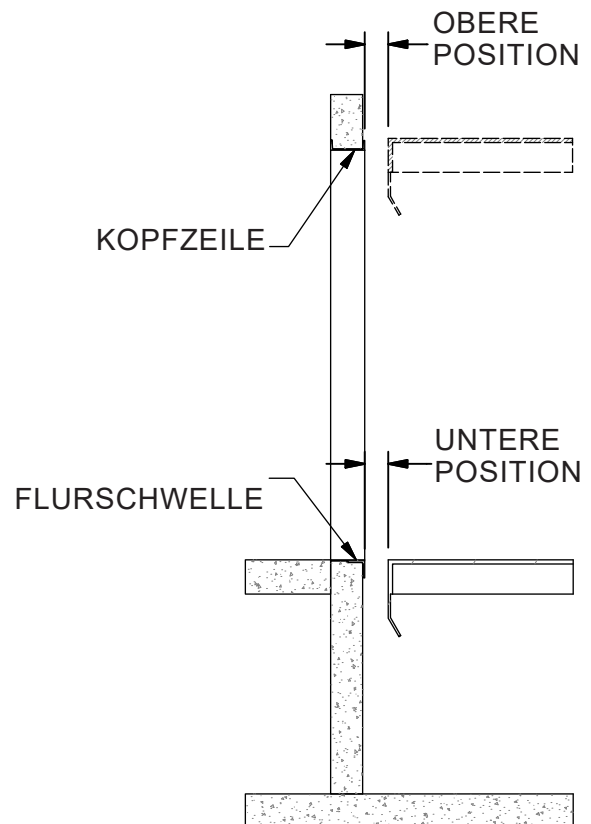

THE PEELLE COMPANY
FRACHTTÜREN | KABINENTORE | KABINENGEGÄUßE
TECHNISCHER SUPPORT 1-800-787-5020 ext 275

11

Leitfaden Nr. 242-DE
ZWEITEILIGE FLURTÜR-
MONTAGEANLEITUNG

Datum: 14. Mai 2018

9. DURCHSCHNITTLICHE ÖFFNUNGSMITTELLINIE

770441-01



Öffnungen sind in der Regel nicht perfekt zentriert. Folgen Sie diesen Schritten, um auf jeder Etage den Eingang auszurichten.

9.1. MARKIEREN SIE AUF JEDER ETAGE DIE PFOSTEN-POSITION

Markieren Sie die Plattform, die auf jeder Etage die Position des Rahmens anzeigt.

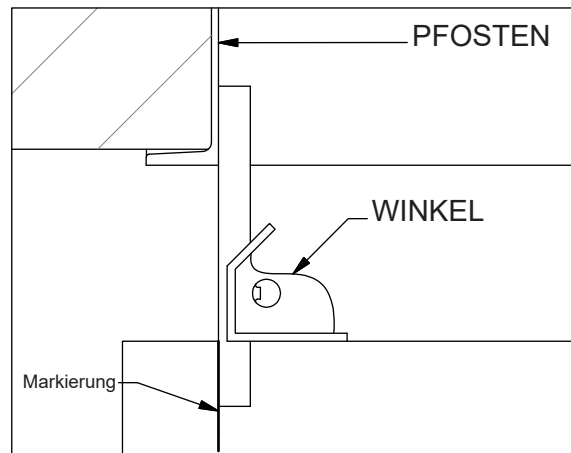

9.2. DURCHSCHNITTLICHE ÖFFNUNGSMITTELLINIE

Bestimmen Sie Ihre "Durchschnittliche Öffnungsmittellinie". Messen Sie den Abstand zwischen den beiden entferntesten Markierungen auf Ihrer Plattform und markieren Sie die Mitte.

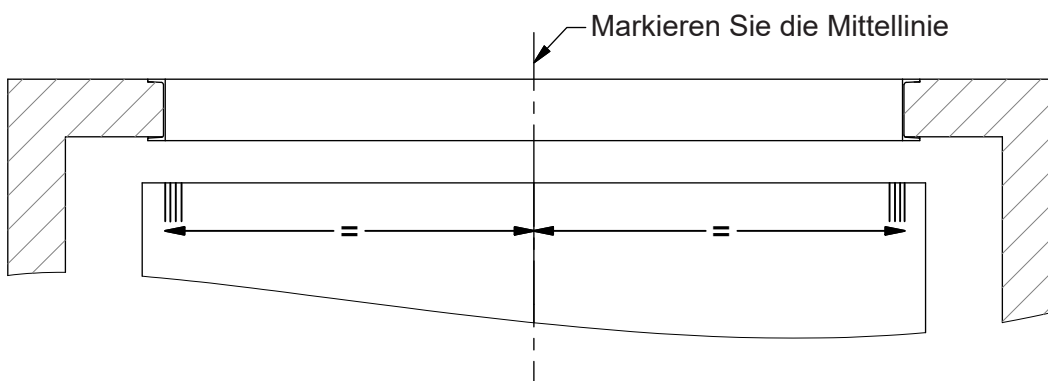

THE PEELLE COMPANY
FRACHTTÜREN | KABINENTORE | KABINENGEHÄUSE
TECHNISCHER SUPPORT 1-800-787-5020 ext 275

12

Leitfaden Nr. 242-DE
ZWEITEILIGE FLURTÜR-
MONTAGEANLEITUNG

Datum: 14. Mai 2018

10. ORTUNGSZENTRUM DER ÖFFNUNGEN

770441-02



DBG = Abstand zwischen den Führungen

10.1. POSITIONIEREN SIE DIE MITTE DER MESSSTANGE AUF DER MITTLEREN ÖFFNUNGSMITTELLINIE.

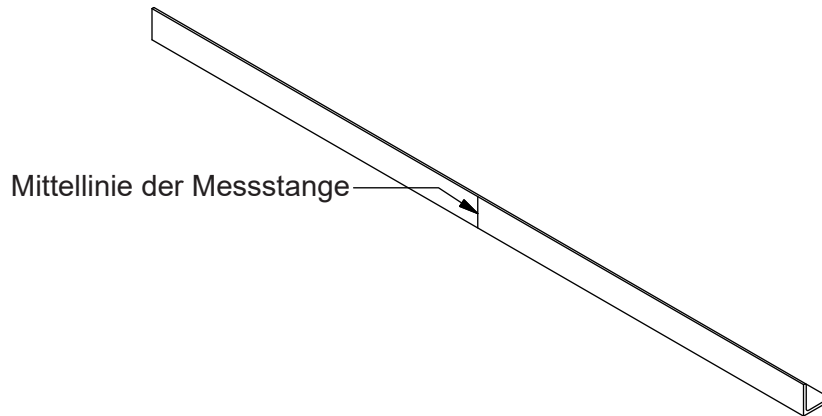

10.2. ALS NÄCHSTES ÜBERTRAGEN SIE DEN ABSTAND ZWISCHEN DEN FÜHRUNGEN (DBG) AUF DIE PLATTFORM.

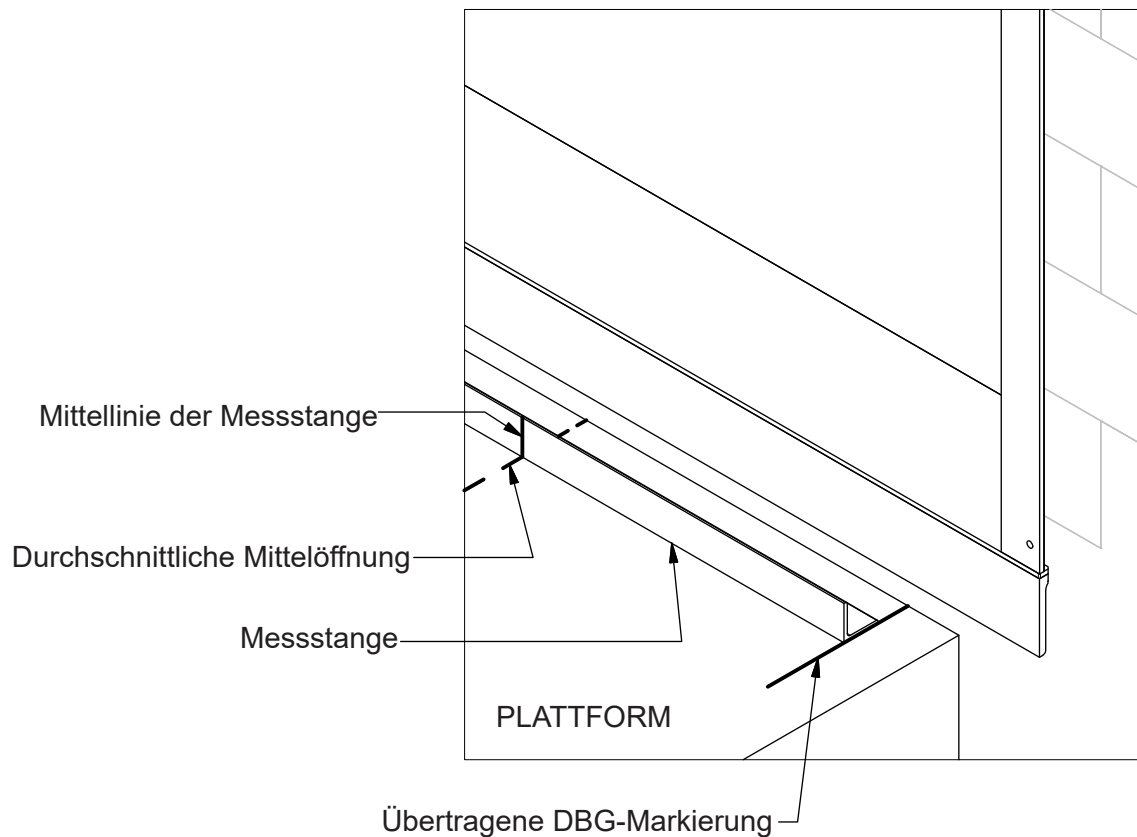

THE PEELLE COMPANY
FRACHTTÜREN | KABINENTORE | KABINENGEHÄUSE
TECHNISCHER SUPPORT 1-800-787-5020 ext 275

13

Leitfaden Nr. 242-DE
ZWEITEILIGE FLURTÜR-
MONTAGEANLEITUNG

Datum: 14. Mai 2018

11. ÜBERPRÜFUNG DER GEBÄUDESCHWELLENHÖHE

770440-04

11.1. NIVELLIEREN SIE DIE SCHWELLE

Stellen Sie sicher, dass die Schwelle auf einer Höhe von +/- 3/8 Zoll [6 mm] ist. Wenn die Schwelle mehr als 1/4 Zoll [6 mm] heraussteht, lassen Sie die Schwelle korrigieren.

11.2. IDENTIFIZIEREN SIE DIE NIEDRIGSTE SEITE

Identifizieren und markieren Sie die niedrigste Seite der Schwelle und projizieren Sie sie auf die gegenüberliegende Seite des Eingangs.

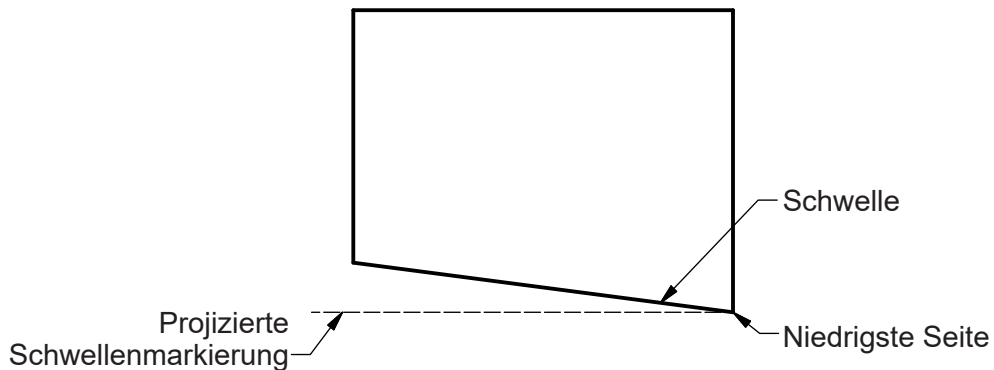

11.3. POSITIONIEREN SIE DIE SCHIENE

Richten Sie bei der Montage der ersten Schiene die Schwellenmarkierung auf der niedrigsten Seite der Schwelle aus.



Richten Sie bei der Montage der ersten Schiene die Schwellenmarkierung auf der niedrigsten Seite der Schwelle aus (Projizierte Schwellenmarkierung).

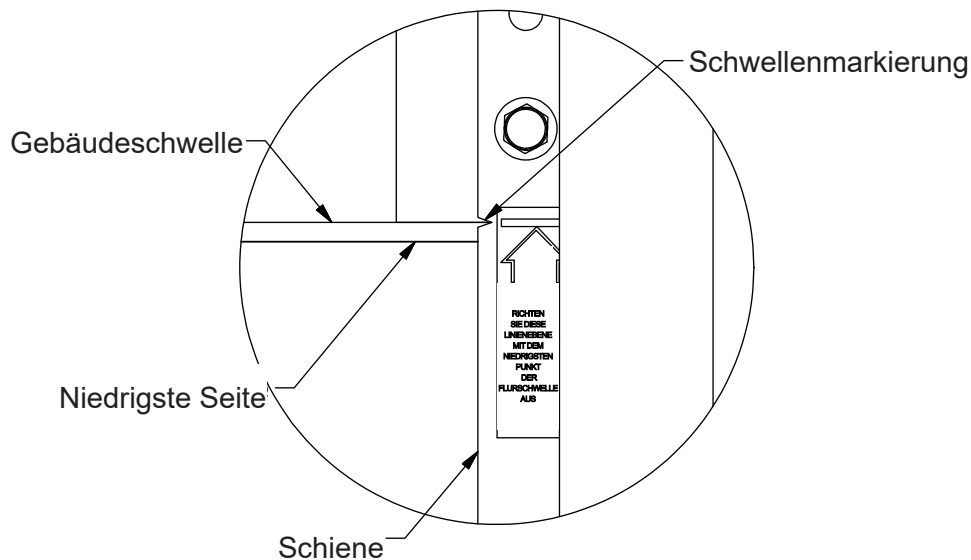

12. TÜRFÜHRUNGSSCHIENENMONTAGE - ÜBERSICHT

770468-01

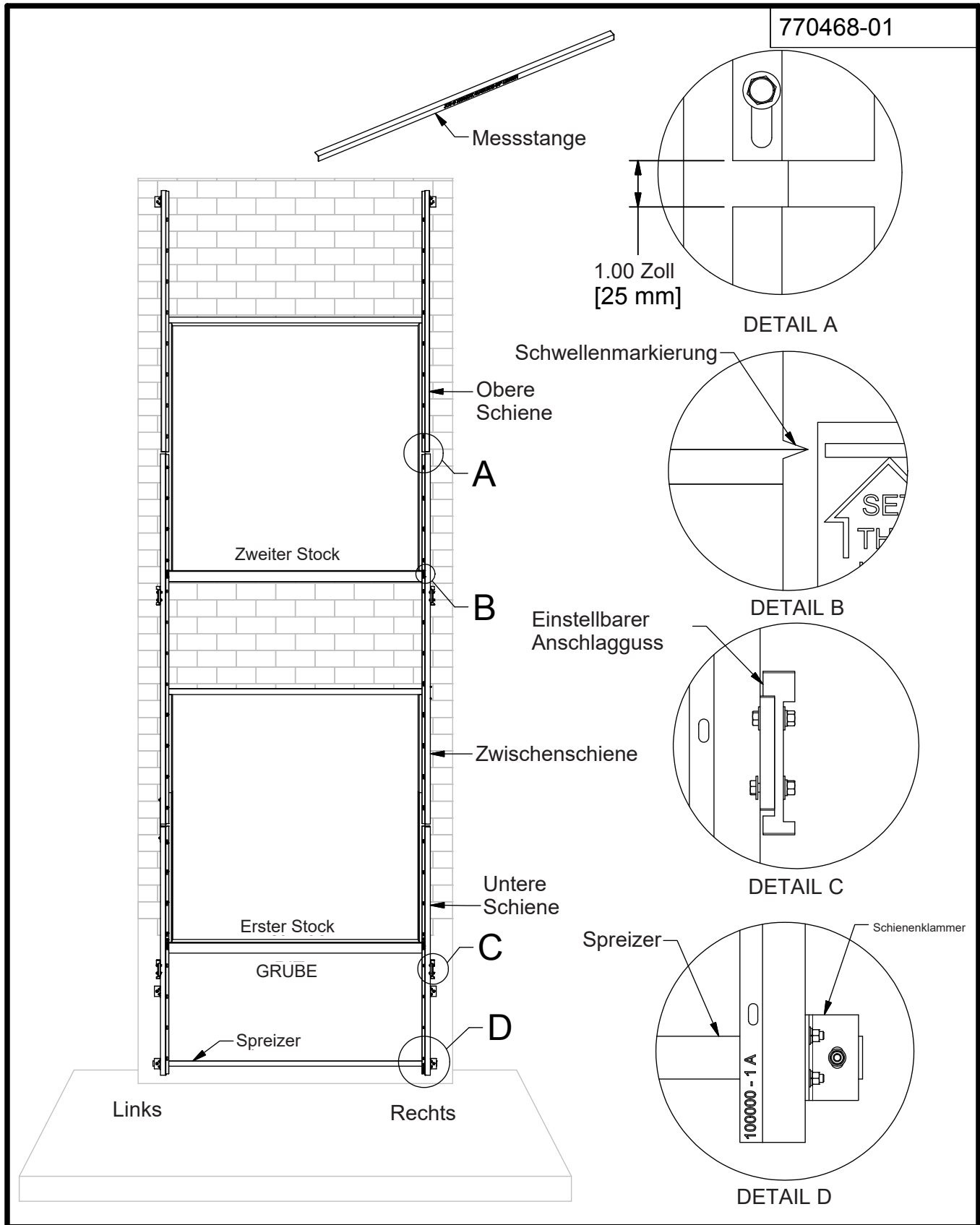

THE PEELLE COMPANY
 FRACHTTÜREN | KABINENTORE | KABINENGEGÄUßE
 TECHNISCHE SUPPORT 1-800-787-5020 ext 275

15

Leitfaden Nr. 242-DE
 ZWEITEILIGE FLURTÜR-
 MONTAGEANLEITUNG

Datum: 14. Mai 2018

13. SCHIENENMONTAGEPOSITIONIERUNG

770446-02

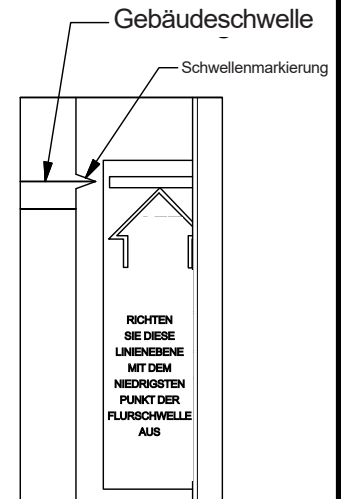
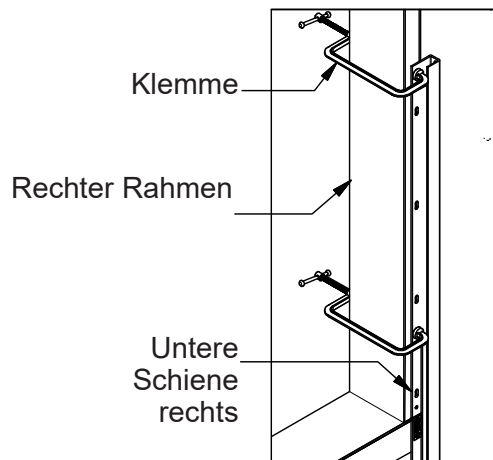
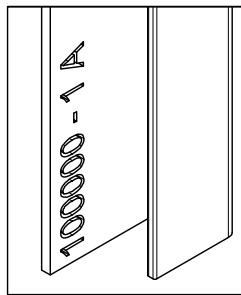

1. Auftragsnummer und Etagenbezeichnung ermitteln .

2. Klemmen Sie die untere Schiene an den Rahmen.

3. Stellen Sie die vertikale Position ein und richten Sie die Schwellenmarkierung mit der Gebäudeschwelle aus.

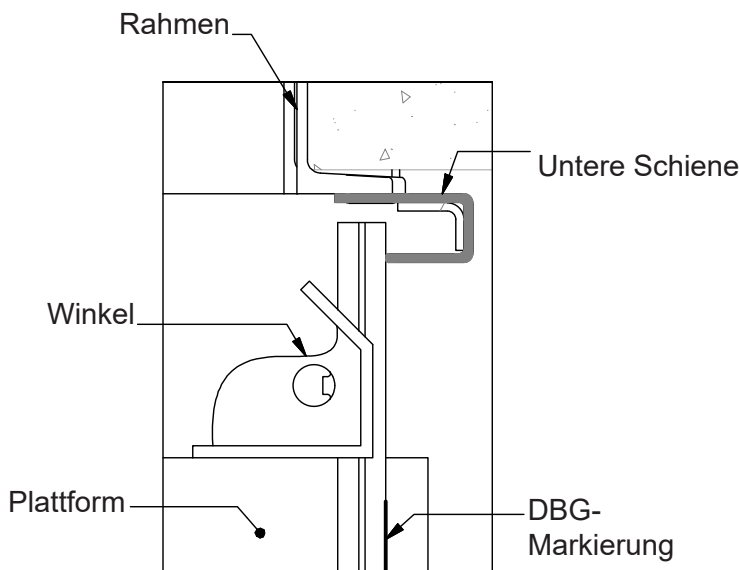

4. Richten Sie die Schienenführung mit der DBG-Markierung aus, indem Sie den Winkel (das Zeichendreieck) verwenden



5. Stellen Sie mit der Wasserwaage sicher, dass die Schienen senkrecht eingesetzt sind.

PEELLE[®]

THE PEELLE COMPANY

FRACHTTÜREN | KABINETTORE | KABINENGEGÄUßE
TECHNISCHER SUPPORT 1-800-787-5020 ext 275

16

Leitfaden Nr. 242-DE

ZWEITEILIGE FLURTÜR-
MONTAGEANLEITUNG

Datum: 14. Mai 2018

14. SCHIENE VERSCHRAUBEN

770446-03

14.1. NIEDRIGSTE SCHIENENVERSCHRAUBUNG

- 1) Bohren Sie 11/32 Zoll [8,5 mm] in den Stahleingangsrahmen. Ungefähr 1/2 Zoll (13 mm) tief. Vermeiden Sie Bohrungen in das Mauerwerk. Beim Bohren durch den Schienenschlitz ist darauf zu achten, dass sich das Loch oben im Schlitz befindet.
- 2) Bohren Sie ein 5/16 Zoll [8 mm] Loch in die Mauerwerkswand. Ungefähr 1 1/2 Zoll (38 mm) tief.
- 3) Verwenden Sie einen 9/16 Zoll [14 mm] Schlagschrauber, um die #06004 Schienenschraube zu installieren. Verwenden Sie keine Unterlegscheiben. Schrauben Sie die Schienenschraube nur in den Stahleingangsrahmen.

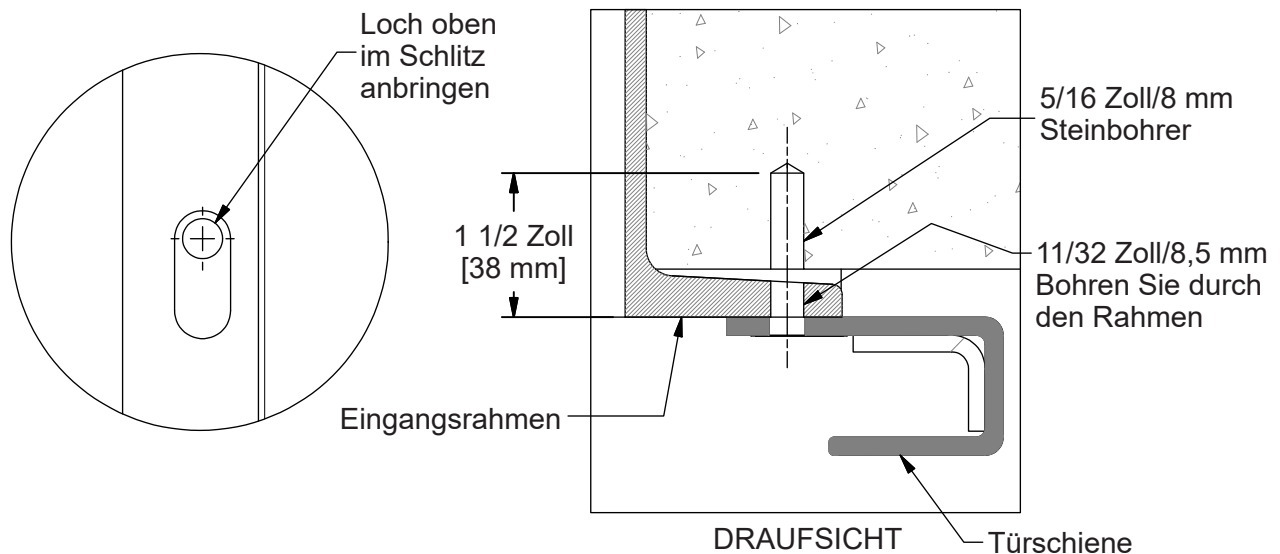

14.2. AUSGLEICHSSCHIENE WENN NOTWENDIG.

Siehe auch "Kabinenabstandsüberprüfung".

14.3. UM DIE SCHIENEN LOTRECHT ZU HALTEN UND DEN RICHTIGEN KABINENABSTAND EINZUHALTEN, VERWENDEN SIE "0629 RAIL SHIMS".

- 1) Lösen Sie die Schienenschraube
 - 2) Haken Sie die Ausgleichsschiene in die Schienenschraube ein
 - 3) Schienenschraube anziehen
 - 4) Überprüfen Sie, ob die Kontrollschiene im Lot ist
- Maximal 6 Unterlegscheiben pro Schraube, wenn Sie mehr als 6 Unterlegscheiben benötigen, schweißen Sie die flache Stange an den Rahmen.

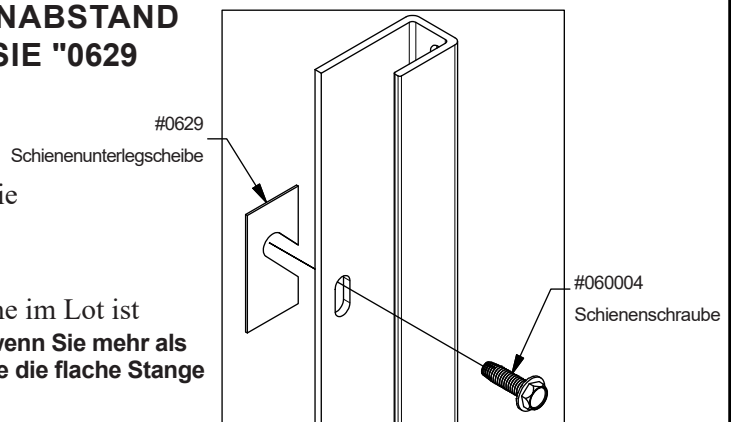

THE PEELLE COMPANY

FRACHTTÜREN | KABINETTORE | KABINENGEHÄUSE
TECHNISCHER SUPPORT 1-800-787-5020 ext 275

17

Leitfaden Nr. 242-DE

ZWEITEILIGE FLURTÜR-
MONTAGEANLEITUNG

Datum: 14. Mai 2018

15. VERWENDUNG DER MESSSTANGE

770446-14

- Die Messstange wird verwendet, um die linke Schiene korrekt von der rechten Schiene zu trennen, so dass Ihre Türverkleidung perfekt zwischen die Schienen passt und reibungslos funktioniert.
- Nach der Montage der rechten Seitenschienenposition klemmen Sie die linke Schiene auf den Einstiegsrahmen.
- Mit den vorherigen Schritten für den DBG und die Schwellenmarkierung befindet sich die linke Schiene an der richtigen Stelle.
- Bevor Sie die linke Schiene bohren und verschrauben, halten Sie das Maß der Messstange zwischen die beiden Schienenführungen.
- Halten Sie die Messstange flach zwischen die Türschienen.
- Bewegen Sie die Messstange langsam die Schiene nach oben und nach unten und halten Sie die Messstange im Lot.

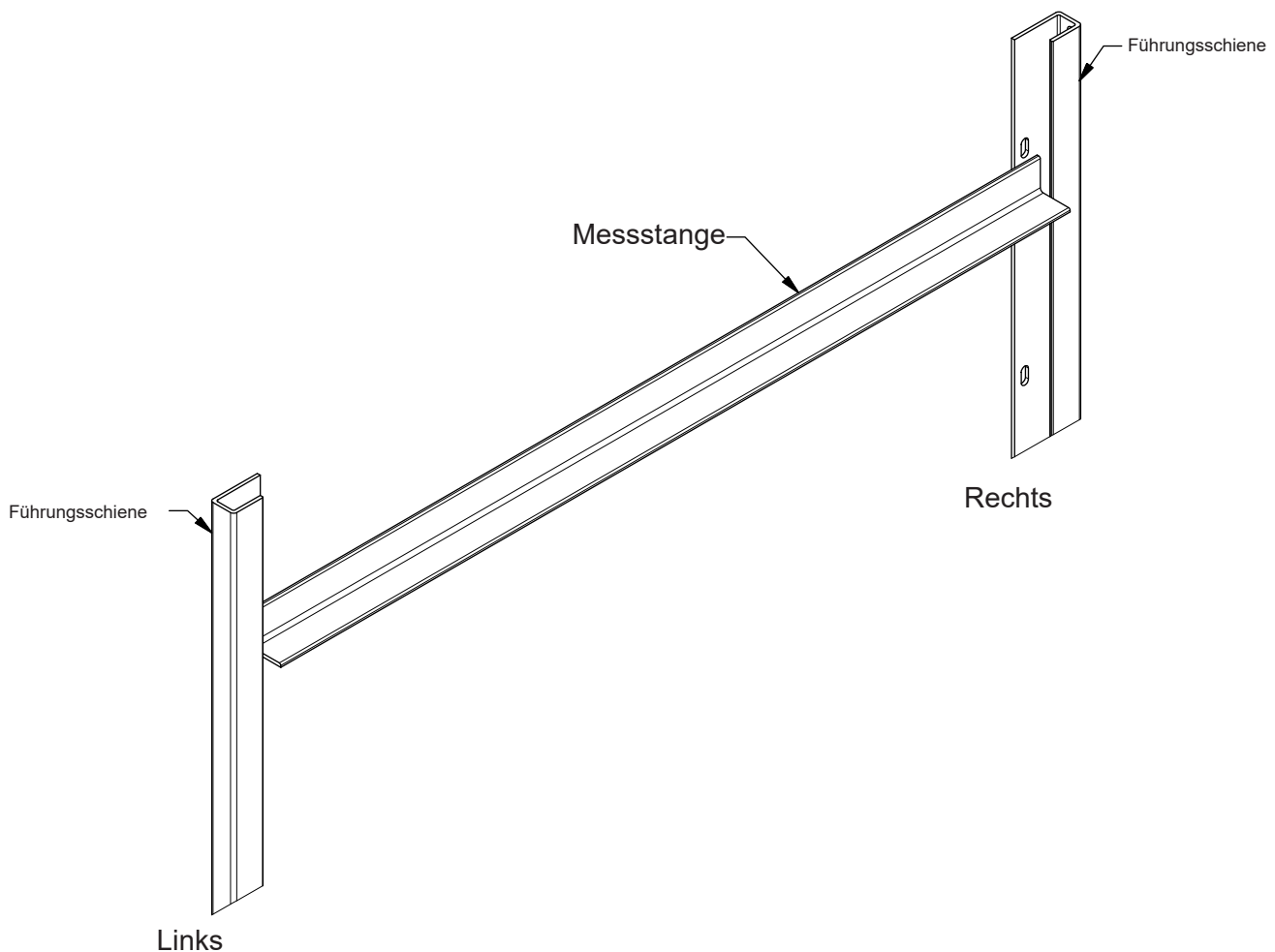

THE PEELLE COMPANY
FRACHTTÜREN | KABINENTORE | KABINENGEHÄUSE
TECHNISCHER SUPPORT 1-800-787-5020 ext 275

18

Leitfaden Nr. 242-DE
ZWEITEILIGE FLURTÜR-
MONTAGEANLEITUNG

Datum: 14. Mai 2018

16. SCHIENENMONTAGE - GEGENÜBERLIEGENDE SEITE

770446-05

FOLGEN SIE BEI DER MONTAGE DER GEGENÜBERLIEGENDEN SEITENSCHIENE DENSELBEN SCHRITTEN

- 1) Position gegenüberliegende Seite (linke Schiene) (*siehe S. 16, Abs. 13*).
- 2) Legen Sie bei der gegenüberliegenden Seite die vertikale Position für die unterste Seitenhöhe fest (*siehe S. 16, Abs. 13*) Schritt 3.
- 3) Stellen Sie sicher, dass die Schwellenmarkierung auf der linken Schiene mit der Schwellenmarkierung auf der rechten Schiene übereinstimmt.
- 4) Verwenden Sie die Messstange, um sicherzustellen, dass die Schienen den RICHTIGEN Abstand zueinander haben.
- 5) Bohren und verschrauben Sie die Schiene an ihrer Position.

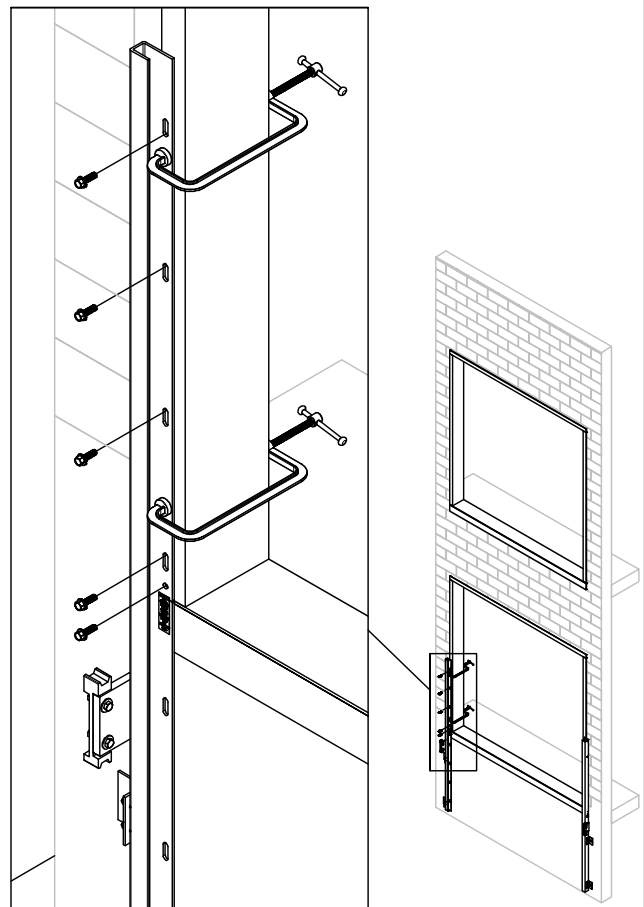

PEELLE[®]

THE PEELLE COMPANY

FRACHTTÜREN | KABINETTORE | KABINENGEHÄUSE

TECHNISCHER SUPPORT 1-800-787-5020 ext 275

19

Leitfaden Nr. 242-DE

ZWEITEILIGE FLURTÜR-
MONTAGEANLEITUNG

Datum: 14. Mai 2018

17. ÜBERSICHT DER ZWISCHEN- ODER OBEREN SCHIENE

770468-27

DIE NÄCHSTE ZU INSTALLIERENDE SCHIENE IST ENTWEDER DIE ZWISCHEN- ODER OBERE SCHIENE.

ZWISCHENSCHIENE

Verwenden Sie Schwellenmarkierung, um die Zwischenschiene am Treppenabsatz darüber zu positionieren.

OBERE SCHIENE

Positionieren Sie die obere Schiene 1 Zoll [25 mm] über der unteren Schiene.

Die obere Schiene wird nicht zwischen zwei Etagen geteilt

*Zwischenschiene
zwischen zwei Etagen geteilt*

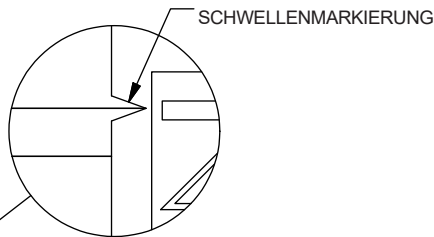
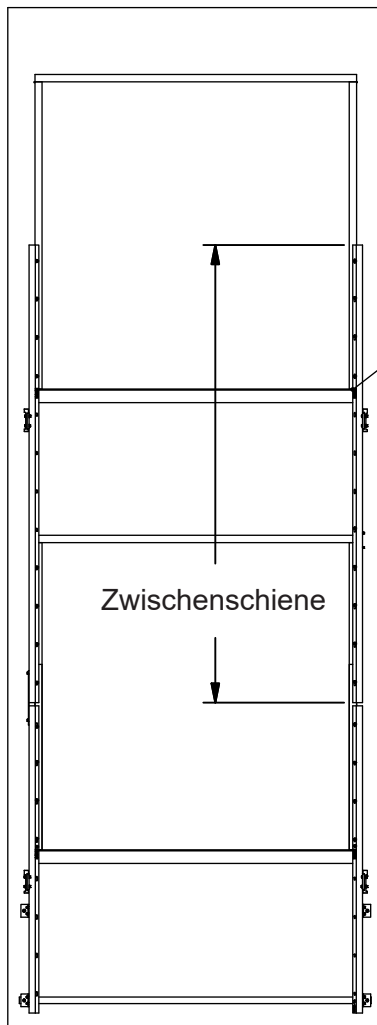

ODER

1 ZOLL [25 MM]

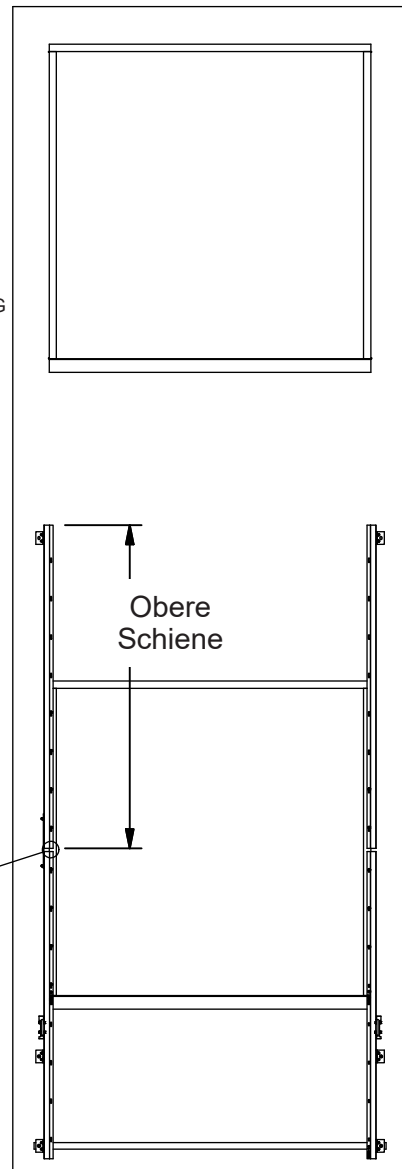
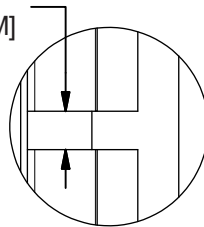

18. KLEMMWINKEL AN DER WAND BEFESTIGEN

770446-11

Nachdem alle Schienen montiert sind, verwenden Sie die Messstange oben und unten an den Schienen, um sicherzustellen, dass der richtige Abstand eingehalten wird.

Verwenden Sie die Mauerankerschrauben, um die Schienen an der Wand zu befestigen, wo immer Schienenklammern vorgesehen sind.



Für abgedichtete, wasserdichte Gruben verwenden Sie einen Spreizer zwischen den Schienen anstelle von Wandankern.

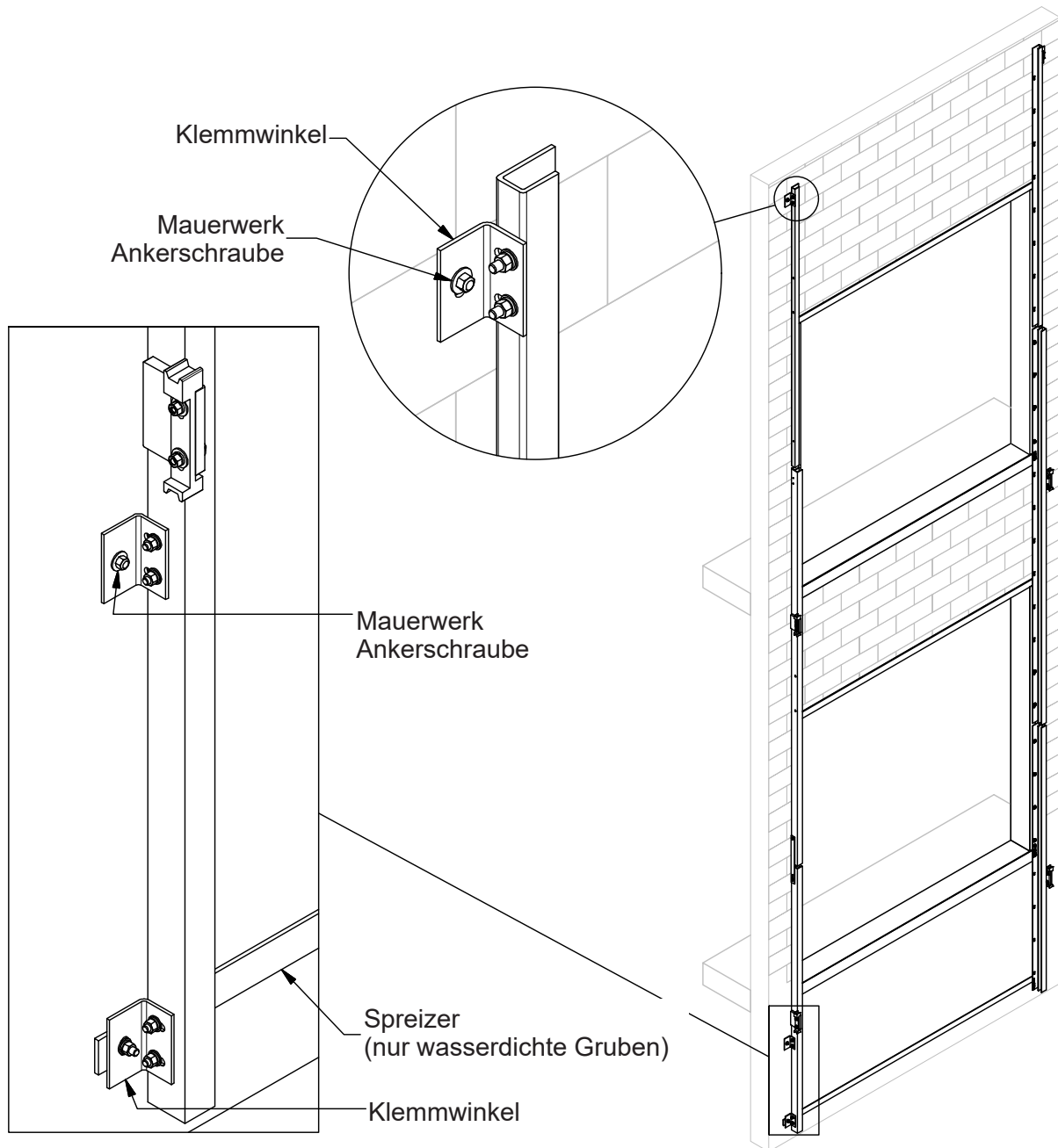

THE PEELLE COMPANY
FRACHTTÜREN | KABINENTORE | KABINENGEHÄUSE
TECHNISCHER SUPPORT 1-800-787-5020 ext 275

21

Leitfaden Nr. 242-DE
ZWEITEILIGE FLURTÜR-
MONTAGEANLEITUNG

Datum: 14. Mai 2018

19. ANTRIEBE ODER MANUELLE LAUFROLLEN

770147-02

Zweiteilige Türen benötigen für elektrische Türen oder für die manuellen Laufrollen bei handbetätigten Türen einen Elektroantrieb.

- 1) Bei regulären und erweiterten Schwellentüren positionieren Sie den Antrieb oder Laufrollenvorlauf in den Schlitzen. Bei Durchgangstüren positionieren Sie die Antriebe zurück auf den Schlitz.
- 2) Ziehen Sie die Schrauben fest, die Einstellungen werden später vorgenommen.



Wenn Schienen für die Antriebe geschnitten werden, sind 3/4 Zoll lange Schrauben zu verwenden

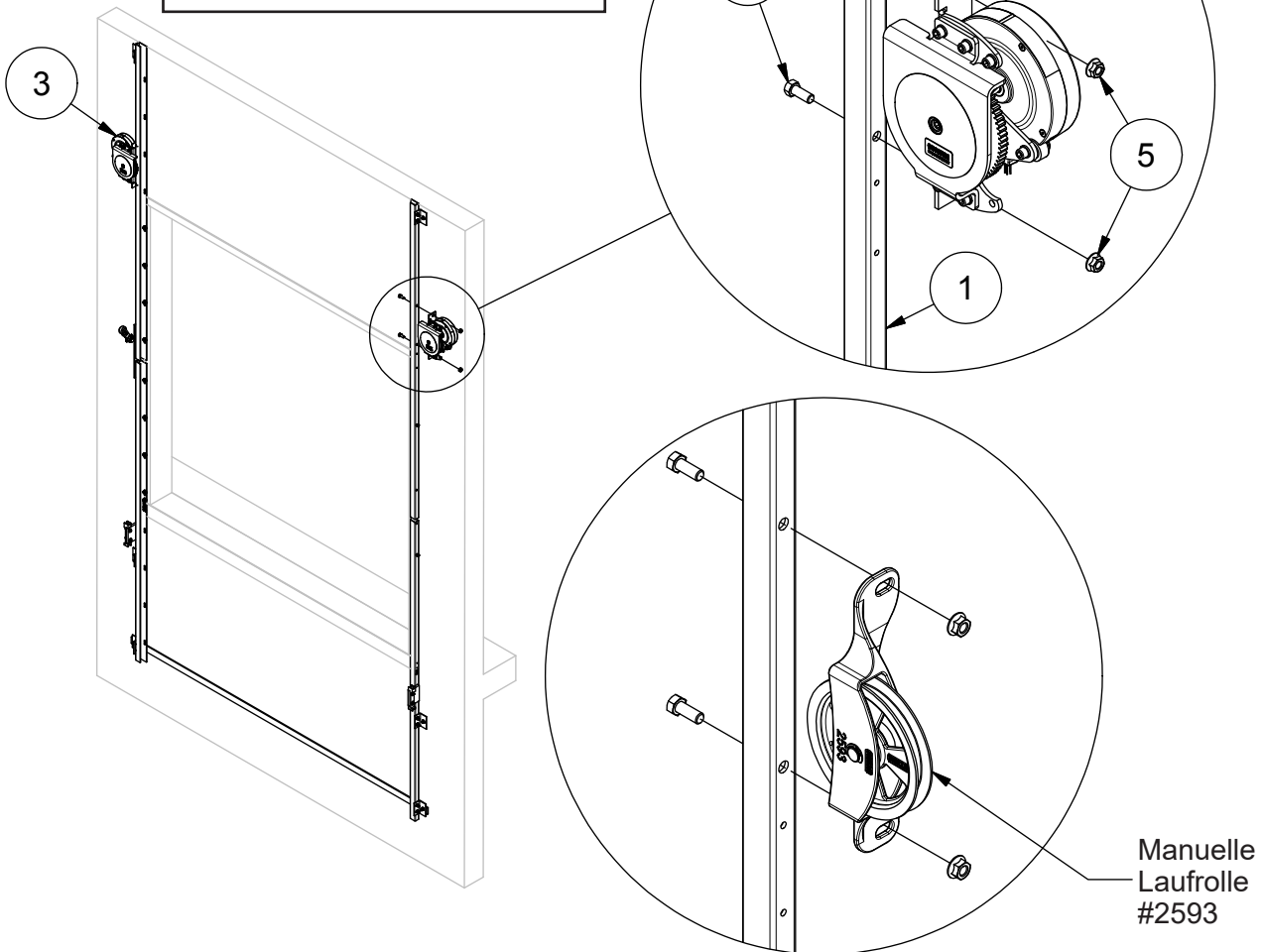

| ARTIKEL | MENGE | TEIL NR | BESCHREIBUNG |
|---------|-------|-----------|--|
| 5 | 2 | 1137345 | 1/2-13 GEZAHNTE SECHSKANTFLANSCHMUTTER |
| 4 | 2 | 110120379 | 1/2 Zoll-13 x 1 1/4 Zoll Lg SECHSKANTKOPFSCHRAUBE ZP |
| 3 | 1 | 0569LM | ANTRIEBSEINHEIT |
| 2 | 1 | 0569RM | ANTRIEBSEINHEIT |
| 1 | 1 | 770145 | RECHTE SCHIENENBAUGRUPPE |



THE PEELLE COMPANY
FRACHTTÜREN | KABINETORE | KABINENGEHÄUSE
TECHNISCHER SUPPORT 1-800-787-5020 ext 275

22

Leitfaden Nr. 242-DE
ZWEITEILIGE FLURTÜR-
MONTAGEANLEITUNG

Datum: 14. Mai 2018

20. EINBAU DER STECKSTANGE

770147-05

1) Stecken Sie die Steckstange in den Stecksicherungsauslöser und schrauben Sie die Stange vollständig hinein.



Ziehen Sie sie nicht fest, die Einstellungen werden später vorgenommen.

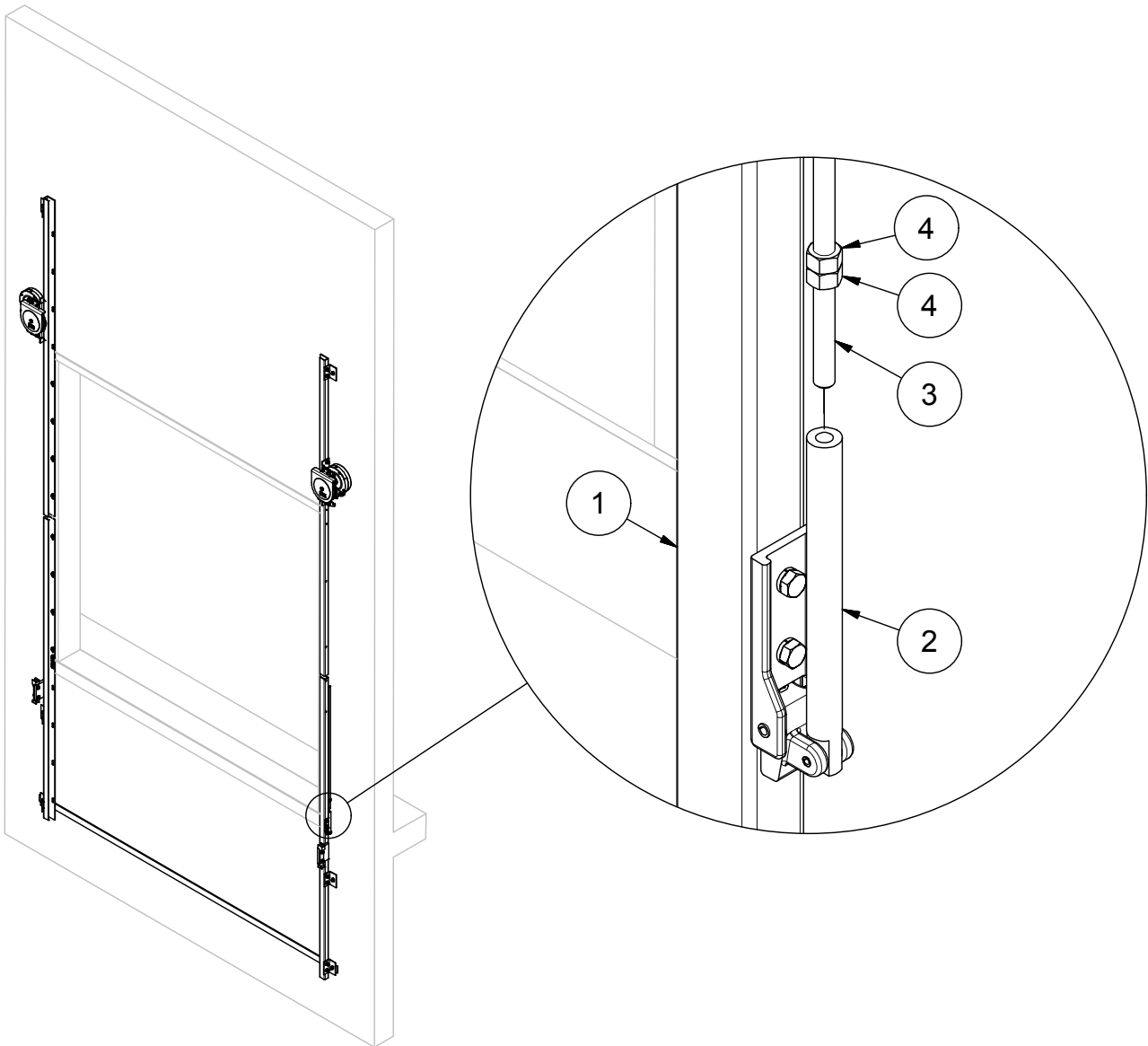

| ARTIKEL | MENGE | TEIL NR | BESCHREIBUNG |
|---------|-------|---------|------------------------------|
| 4 | 2 | 1136106 | 3/8 Zoll -16 SECHSKANTNUSS Z |
| 3 | 1 | 7700148 | STECKSTANGE |
| 2 | 1 | 23561 | STECKSICHERUNGS AUSLÖSER |
| 1 | 1 | 770142 | RECHTE HANDLAUFEINHEIT |



THE PEELLE COMPANY
FRACHTTÜREN | KABINENTORE | KABINENGEHÄUSE
TECHNISCHER SUPPORT 1-800-787-5020 ext 275

23

Leitfaden Nr. 242-DE
ZWEITEILIGE FLURTÜR-
MONTAGEANLEITUNG

Datum: 14. Mai 2018

21. EINBAU DER SPERRVORRICHTUNG

- 1) Stecken Sie die Steckstange in den unteren Teil der Sperrvorrichtung.
- 2) Richten Sie die Sperrvorrichtungsschlitze mit den vorgebohrten Löchern in der Schiene aus.
- 3) Ziehen Sie die Schrauben locker an. Die vertikale Position der Sperrvorrichtung wird später eingestellt.

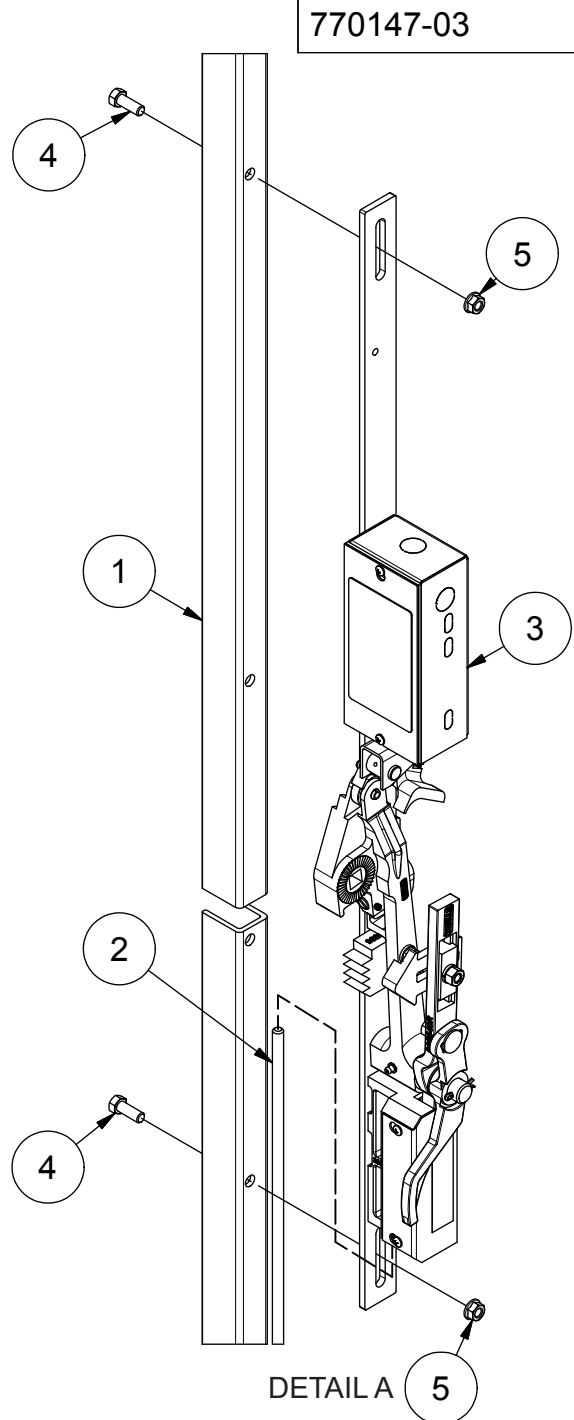
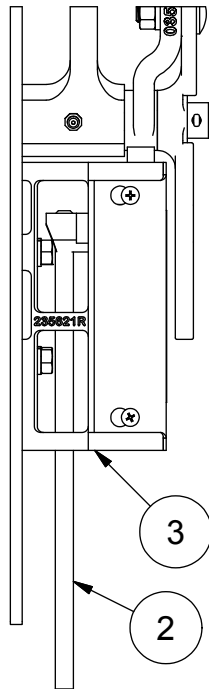
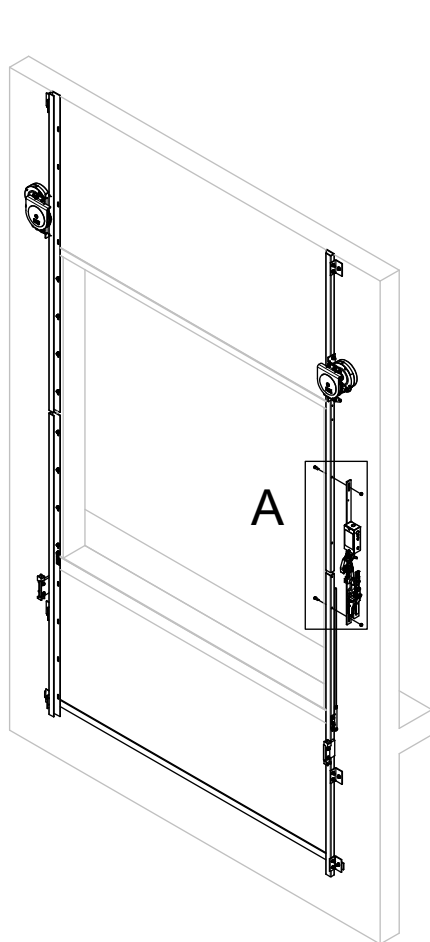

| ARTIKEL | MENGE | TEIL NR | BESCHREIBUNG |
|---------|-------|-----------|--|
| 5 | 4 | 97244 | 3/8-16 GEZAHNTE FLANSCHMUTTER Z |
| 4 | 4 | 800061 | 3/8-16 x 1 HH SCHRAUBEN ZP |
| 3 | 1 | 2356-59RU | SPERRVORRICHTUNG UND ZONENSCHALTER UB -1A NEMA 1 |
| 2 | 1 | 7700148 | SPERRVORRICHTUNGSSTECKGESTÄNGE |
| 1 | 1 | 770145 | RECHTE SCHIENENBAUGRUPPE |



THE PEELLE COMPANY
FRACHTTÜREN | KABINETTORE | KABINENGHÄUSE
TECHNISCHER SUPPORT 1-800-787-5020 ext 275

24

Leitfaden Nr. 242-DE
ZWEITEILIGE FLURTÜR-
MONTAGEANLEITUNG

Datum: 14. Mai 2018

22. SPERRWALZENARM

770147-06

- 1) Installieren Sie den Walzenarm sowohl an den Sperrvorrichtungen als auch an den mechanischen Verriegelungen. Verwenden Sie das mitgelieferte Füllstück und ziehen Sie es fest.
- 2) Installieren Sie wo vorgesehen den verstellbaren verlängerten Walzenarm ohne Füllstück.

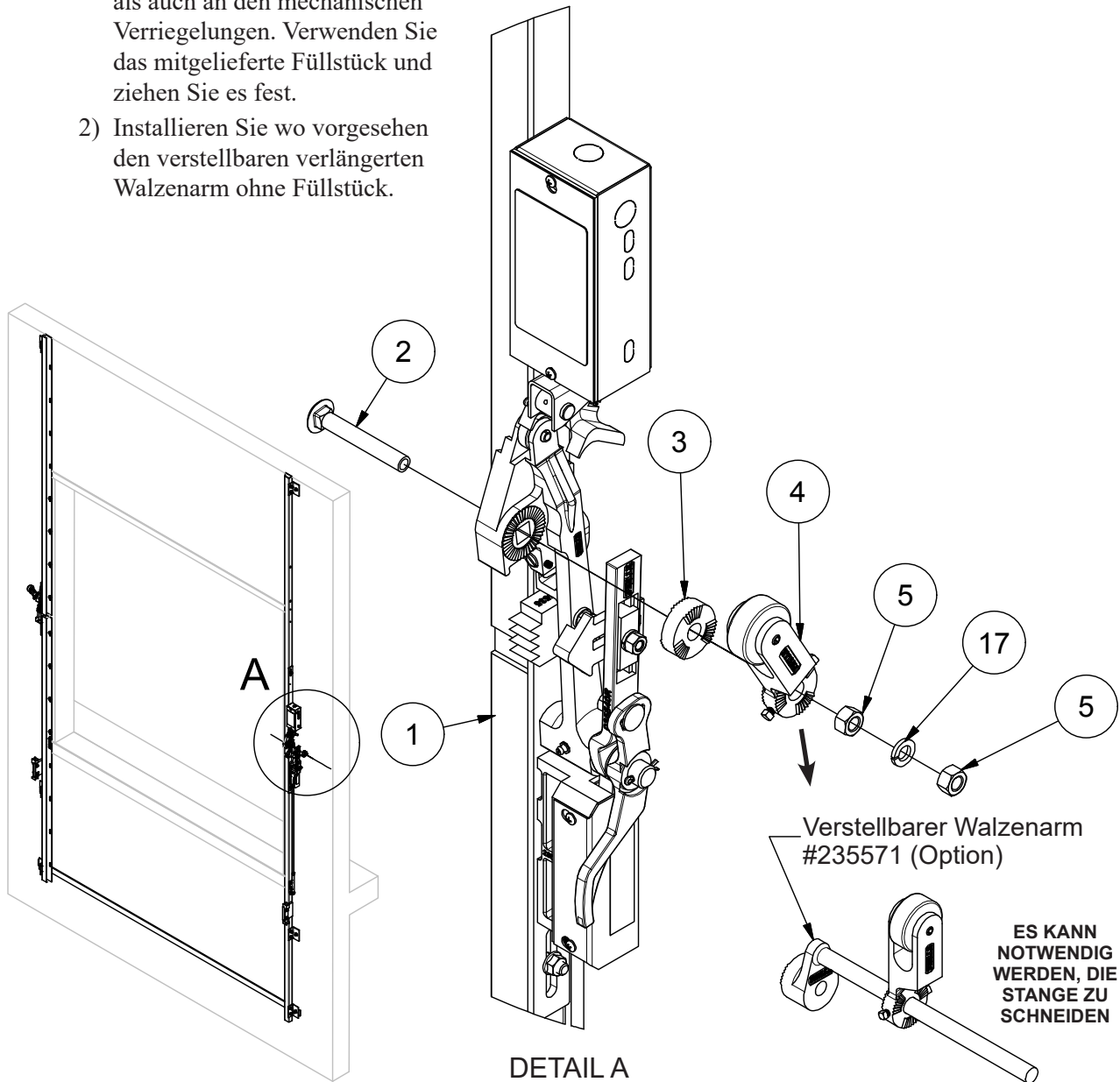

| ARTIKEL | MENGE | TEIL NR | BESCHREIBUNG |
|---------|-------|---------|-----------------------------------|
| 5 | 4 | 136110 | 1/2-13 SECHSKANTNUSS Z |
| 17 | 4 | 1133626 | *Variiert* |
| 4 | 4 | 035562 | STANDARD-WALZENARM BAUGRUPPE |
| 3 | 1 | 035527 | FÜLLSTÜCK, 5/8 Zoll |
| 2 | 1 | 1121567 | 1/2-13 x 3 1/2 TORBANDSCHRAUBE ZP |
| 1 | 1 | 770142 | SCHIENENBAUGRUPPE |



THE PEELLE COMPANY
FRACHTTÜREN | KABINENTORE | KABINENGEHÄUSE
TECHNISCHER SUPPORT 1-800-787-5020 ext 275

25

Leitfaden Nr. 242-DE
ZWEITEILIGE FLURTÜR-
MONTAGEANLEITUNG

Datum: 14. Mai 2018

23. VERBINDUNGSPLATTE UND VERRIEGELUNG DER GEGENÜBERLIEGENDEN SEITE

770147-04

- Installieren Sie die Verbindungsplatte und Verriegelung der gegenüberliegenden Seite.
- Installieren Sie die Verbindungsplatte an Türen unter 3 m Breite.
- Installieren Sie eine mechanische Verriegelung an Türen mit einer Breite von 3 m und mehr. Ziehen Sie die oberen Schrauben locker an, die vertikale Position wird später eingestellt.

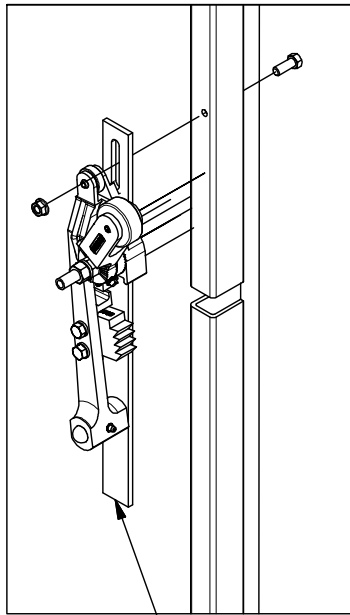

0354
Mechanische Verriegelung (Option)

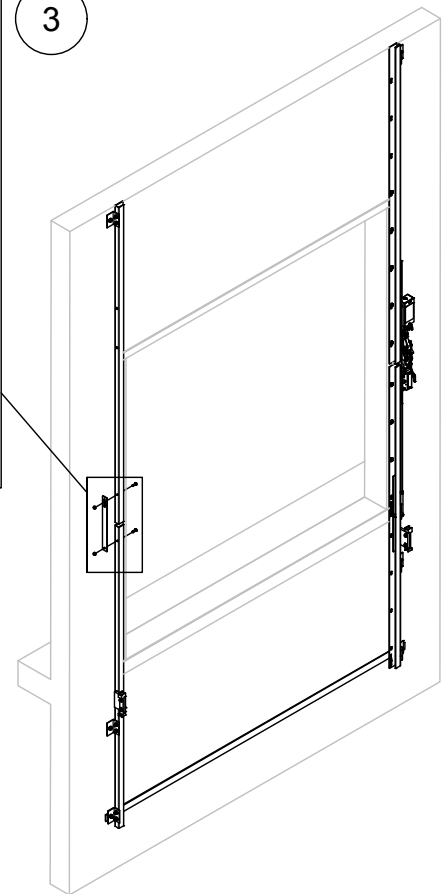
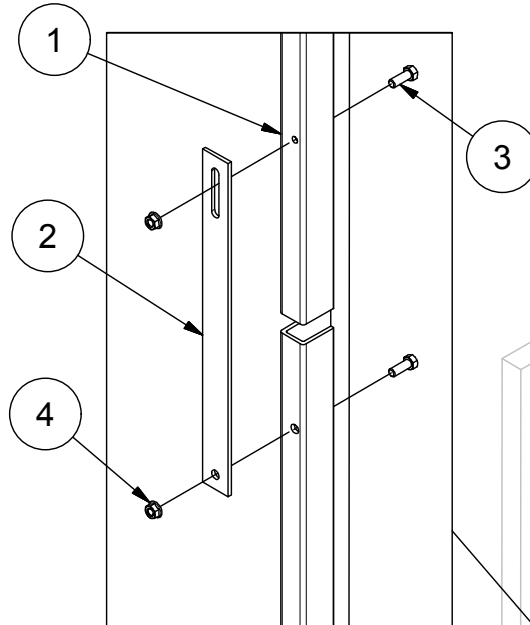

| ARTIKEL | MENGE | TEIL NR | BESCHREIBUNG |
|---------|-------|---------|---------------------------------|
| 4 | 3 | 97244 | 3/8-16 GEZAHNTE FLANSCHMUTTER Z |
| 3 | 4 | 800061 | 3/8-16 x 1 HH SCHRAUBEN ZP |
| 2 | 1 | 035047 | VERBINDUNGSPLATTE |
| 1 | 1 | 770235 | LINKE SCHIENENBAUGRUPPE |



THE PEELLE COMPANY
FRACHTTÜREN | KABINENTORE | KABINENGEHÄUSE
TECHNISCHER SUPPORT 1-800-787-5020 ext 275

26

Leitfaden Nr. 242-DE
ZWEITEILIGE FLURTÜR-
MONTAGEANLEITUNG

Datum: 14. Mai 2018

24. EINBAU DES POSITIONSGEBERS

770147-17

Bei elektrischen Türen mit Funksteuerung montieren Sie den Positionsgeber auf der Verriegelungsseite.

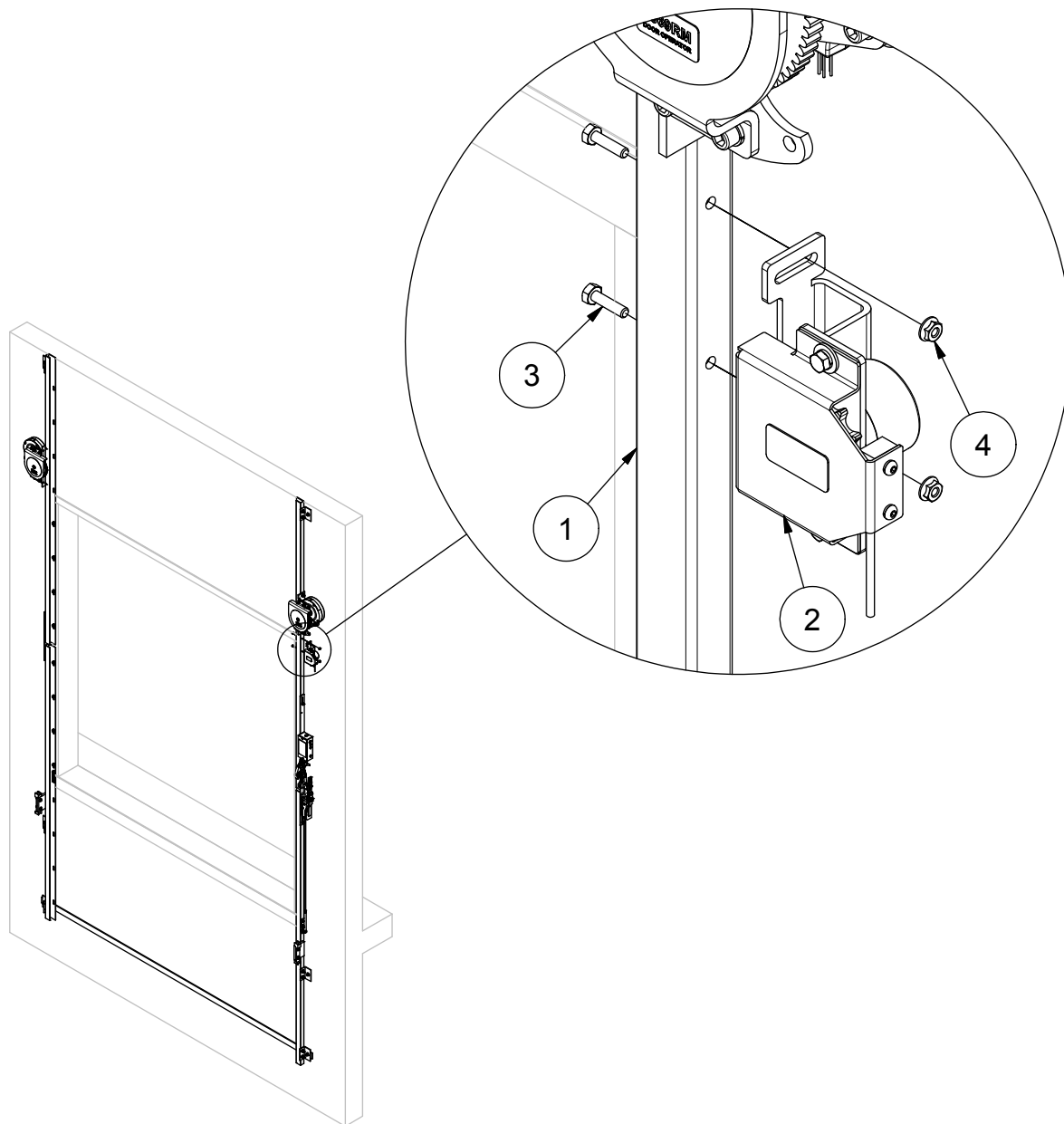

| ARTIKEL | MENGE | TEIL NR | BESCHREIBUNG |
|---------|-------|-----------|---|
| 4 | 2 | 1137337 | 1/4-20 GEZAHNTE SECHSKANTMUTTER Z |
| 3 | 2 | 110120304 | 1/4 Zoll-20x1 Zoll Lg SECHSKANTKOPFSCHRAUBE Z |
| 2 | 1 | 2578 | TÜRIMPULSGEBER-ZWISCHENRAD |
| 1 | 1 | 770145 | RECHTE SCHIENENBAUGRUPPE |



THE PEELLE COMPANY
FRACHTTÜREN | KABINENTORE | KABINENGEHÄUSE
TECHNISCHER SUPPORT 1-800-787-5020 ext 275

27

Leitfaden Nr. 242-DE
ZWEITEILIGE FLURTÜR-
MONTAGEANLEITUNG

Datum: 14. Mai 2018

25. ENTLADEN DER PLATTEN

Entladen Sie die Platten wie gezeigt von den Paletten, um die Gefahr des Biegens und Verziehens der Platten zu verringern.

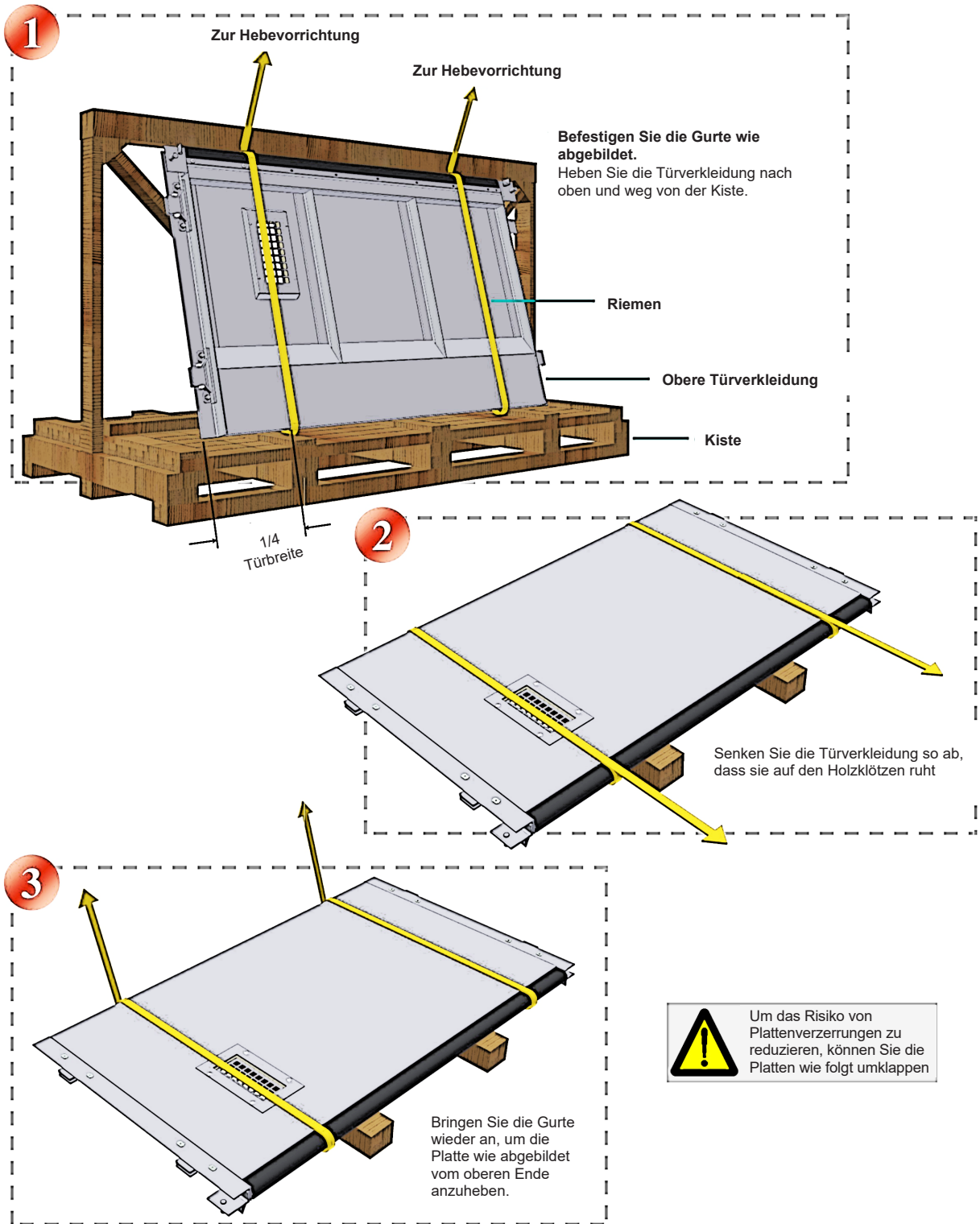

PEELLE[®]

THE PEELLE COMPANY
FRACHTTÜREN | KABINENTORE | KABINENGEHÄUSE
TECHNISCHER SUPPORT 1-800-787-5020 ext 275

28

Leitfaden Nr. 242-DE
ZWEITEILIGE FLURTÜR-
MONTAGEANLEITUNG

Datum: 14. Mai 2018

26. UNTERE TÜRVERKLEIDUNG MONTIEREN



Identifizieren Sie die richtige Platte für die entsprechende Öffnung

1

Peelle Auftragsnummer und Etagenbezeichnung ermitteln.

100000 - 1 A

Linie A vorne

Linie C hinten

Etagenangabe

Peelle-Auftragsnummer

Entfernen Sie die Schuhe auf der Seite der kleinen Schuhstange.

Anmerkung:

Bringen Sie die Schuhe wieder an der gleichen Stelle an.

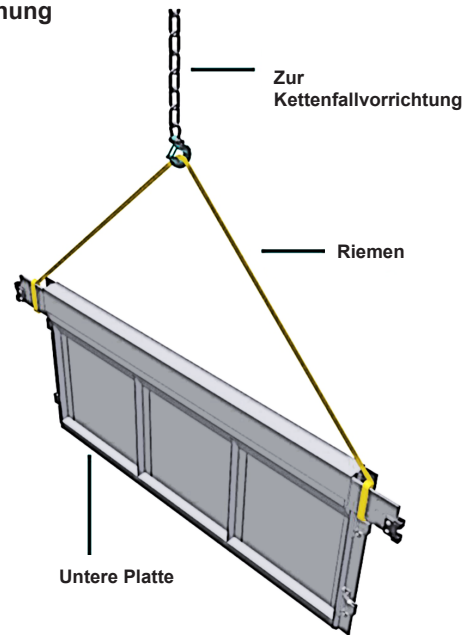

2

Schuhe ausgebaut

DRAUFSICHT ZEIGT UNTERE PLATTE

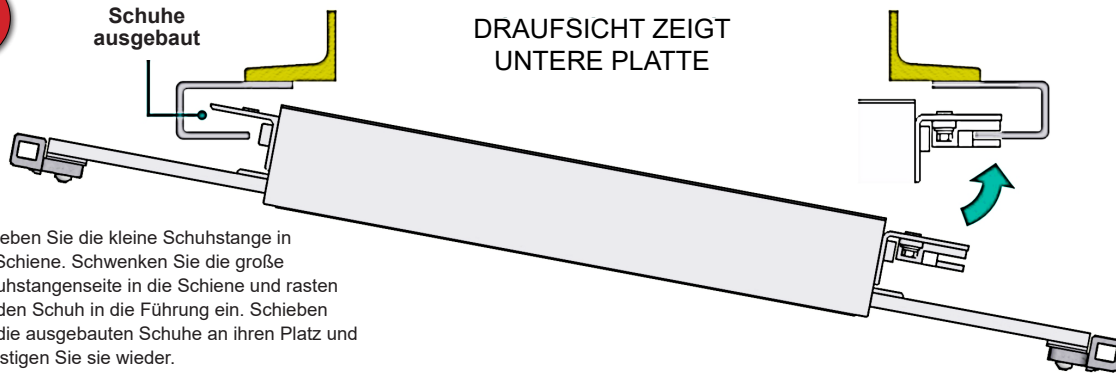

Schieben Sie die kleine Schuhstange in die Schiene. Schwenken Sie die große Schuhstangenseite in die Schiene und rasten Sie den Schuh in die Führung ein. Schieben Sie die ausgebauten Schuhe an ihren Platz und befestigen Sie sie wieder.

3

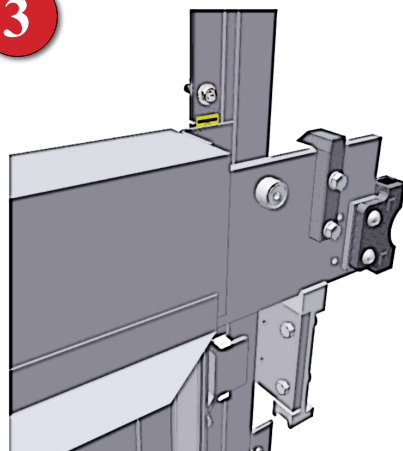

Legen Sie die untere Türverkleidung auf die Türanschläge auf

PEELLE[®]

THE PEELLE COMPANY

FRACHTTÜREN | KABINETTORE | KABINENGEHÄUSE

TECHNISCHER SUPPORT 1-800-787-5020 ext 275

29

Leitfaden Nr. 242-DE

**ZWEITEILIGE FLURTÜR-
MONTAGEANLEITUNG**

Datum: 14. Mai 2018

27. OBERE TÜRVERKLEIDUNG MONTIEREN



Bestimmen Sie bei der Montage der oberen Platte, welche Art der obere Platte Sie haben.

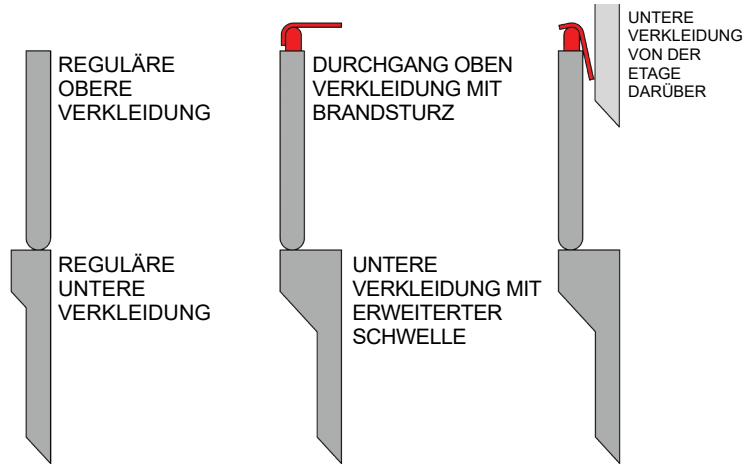

1

Entfernen Sie von einer Seite die Schuhe

Anmerkung:

Bringen Sie die Schuhe wieder an der gleichen Stelle an.

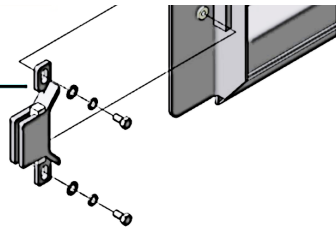

2

SCHWENKEN SIE DEN SCHUHBÜGEL IN DIE SCHIENE UND RASTEN SIE DEN SCHUH IN DIE FÜHRUNG EIN. BRINGEN SIE DIE SCHUHE WIEDER AN.

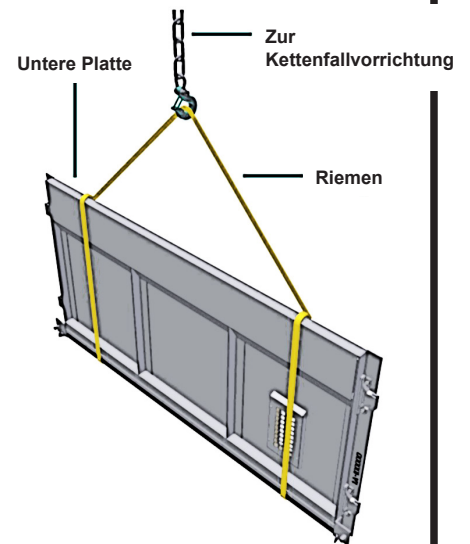
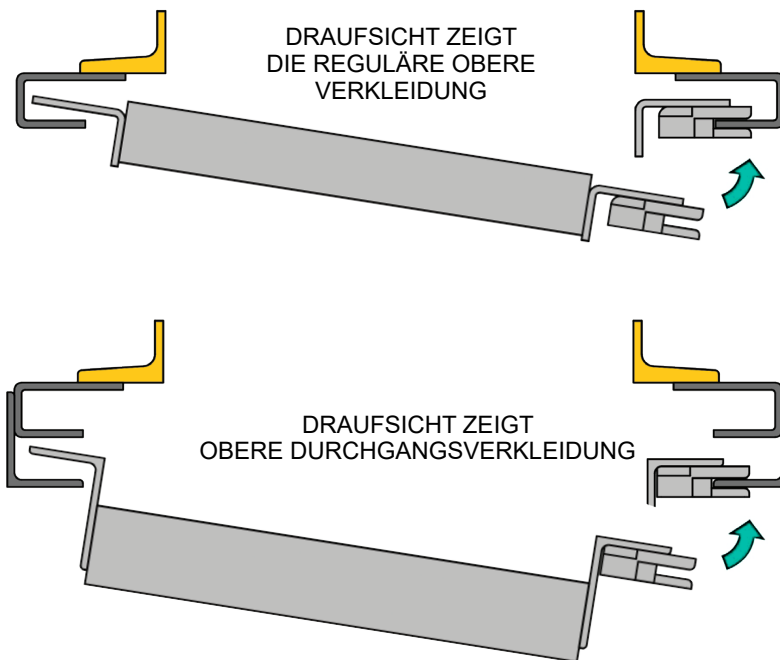

3

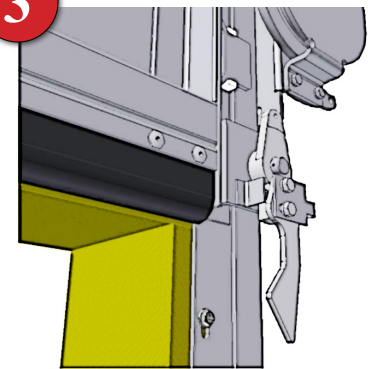

Heben Sie die obere Türverkleidung in die vollständig geöffnete Position.
Am Platz halten



THE PEELLE COMPANY

FRACHTTÜREN | KABINENTORE | KABINENGEHÄUSE

TECHNISCHER SUPPORT 1-800-787-5020 ext 275

30

Leitfaden Nr. 242-DE

**ZWEITEILIGE FLURTÜR-
MONTAGEANLEITUNG**

Datum: 14. Mai 2018

28. ÜBERBLICK KETTENAUFHÄNGUNG

- 1) Führen Sie die Kette von außen durch die Antriebslaufrolle bis zum Spannriegel.
- 2) Verbinden Sie das Kettenglied mit den Federklammerbeinen, die nach unten zeigen.
- 3) Verwenden Sie Kabelbinder, um die Kettengliedbaugruppe sicher zusammenzuhalten.
- 4) Überprüfen Sie die Verbindungen und entfernen Sie die Hebebänder.
- 5) Für zweiteilige Türen werden zwei Ketten benötigt.

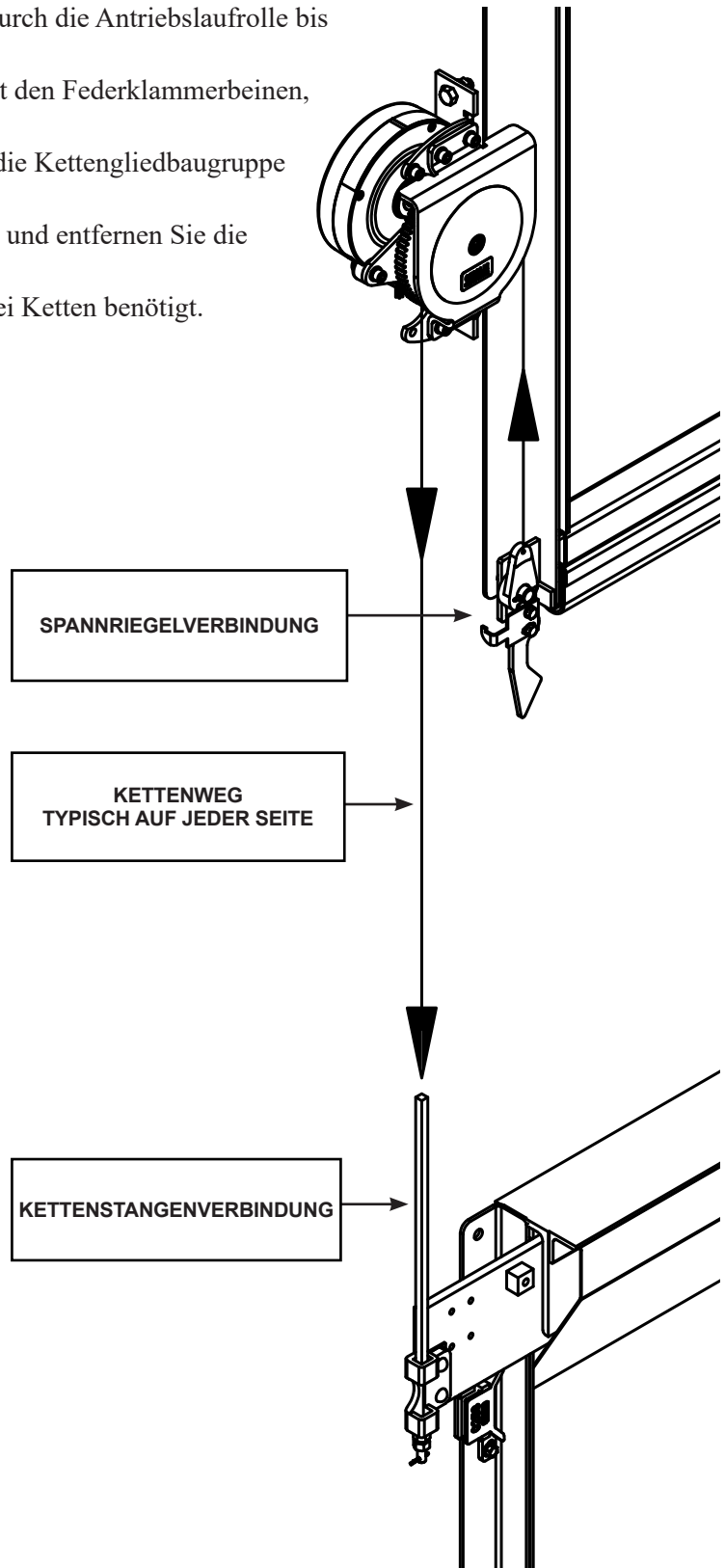

29. SPANNRIEGEL MONTIEREN

770147-23

- 1) Setzen Sie die Spannriegelbaugruppe ein (fügen Sie ein bisschen Öl hinzu).
- 2) Setzen Sie den Federstift ein und stellen Sie sicher, dass er fest sitzt.
- 3) Montieren Sie die Haken- und Hilfsschlosskomponenten.

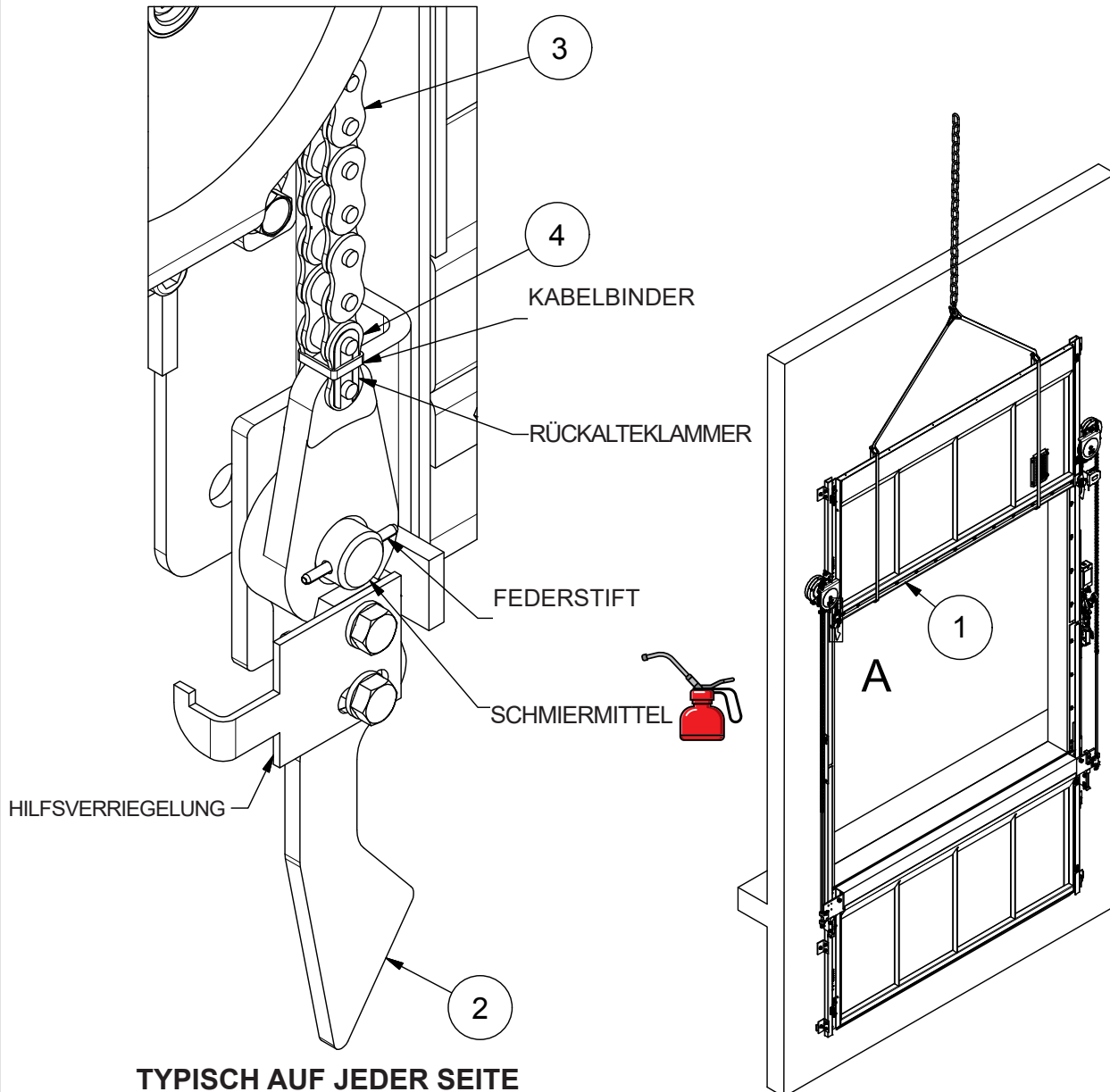

| | | | |
|---------|-------|---------|-----------------------------|
| 4 | 4 | 01801 | VERBINDUNGSGLIED |
| 3 | 2 | 01807 | TÜRKETTE |
| 2 | 1 | 06696 | SEITENVERRIEGLUNGSBAUGRUPPE |
| 1 | 1 | 770105 | REGULÄRE OBERE VERKLEIDUNG |
| ARTIKEL | MENGE | TEIL NR | BESCHREIBUNG |

PEELLE®

THE PEELLE COMPANY

FRACHTTÜREN | KABINENTORE | KABINENGHÄUSE
TECHNISCHER SUPPORT 1-800-787-5020 ext 275

32

Leitfaden Nr. 242-DE

**ZWEITEILIGE FLURTÜR-
 MONTAGEANLEITUNG**

Datum: 14. Mai 2018

30. KETTENSTANGE MONTIEREN

770147-24

- 1) Stecken Sie die Kettenstange in die Stangenklammer an der Hängestange.
- 2) Schrauben Sie die Muttern, die Sicherungsscheibe und den Splint auf.
- 3) Lösen Sie die Muttern für die endgültige Einstellung bis zum unteren Ende der Stange.
- 4) Halten Sie die Stange mit Hilfe eines Schraubstocks am Platz (siehe Abbildung unten).
- 5) Schneiden und verbinden Sie die Kette.

 Bei der Montage von Ketten müssen Sie möglicherweise einige Glieder abschneiden, falls die Kette zu lang ist. Verwenden Sie den Peelle P/N 0608 Chain Pin Extractor.

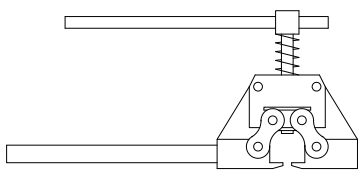

STIFT ENTFERNEN & KETTE SCHNEIDEN

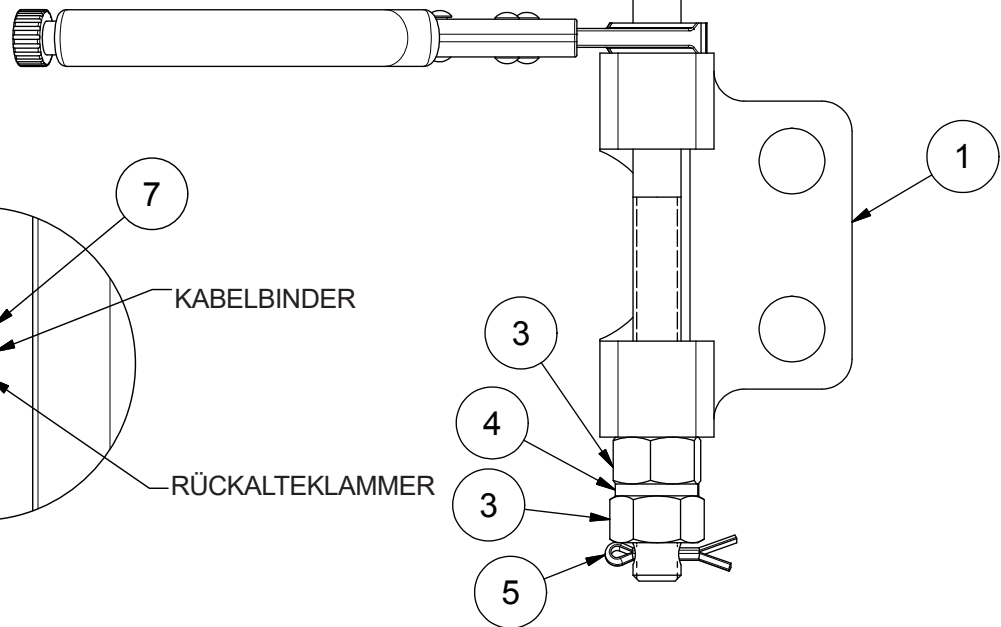
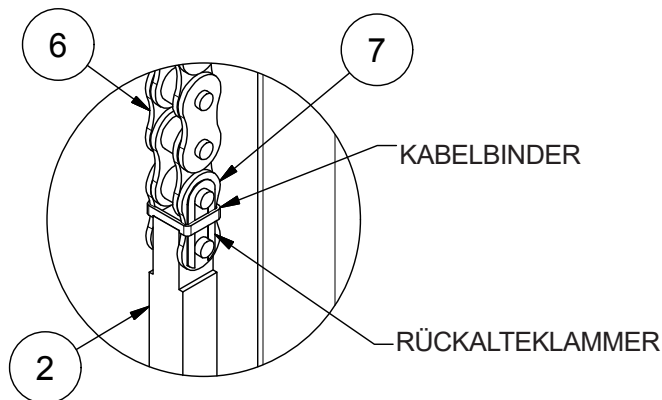

| ARTIKEL | MENGE | TEIL NR | BESCHREIBUNG |
|---------|-------|---------|---|
| 7 | 4 | 01801 | VERBINDUNGSGLIED |
| 6 | 2 | 01807 | TÜRKETTE |
| 5 | 2 | 74210 | 1/8 Zoll x 1 Zoll Lg SPLINT |
| 4 | 4 | 1133626 | 1/2 Zoll SICHERUNGSSCHEIBE |
| 3 | 4 | 1136510 | 1/2 Zoll-13 SCHWERE SECHSKANTMUTTER ZP |
| 2 | 2 | 0121 | KETTENSTANGE, 42" |
| 1 | 1 | 770135 | REGULÄRE ZWEITEILIGE UNTERE VERKLEIDUNG |



THE PEELLE COMPANY

FRACHTTÜREN | KABINETTORE | KABINENGHÄUSE
TECHNISCHER SUPPORT 1-800-787-5020 ext 275

33

Leitfaden Nr. 242-DE

**ZWEITEILIGE FLURTÜR-
 MONTAGEANLEITUNG**

Datum: 14. Mai 2018

31. SPERRKLINKENTEIL UND WALZENMAGNETANKER

770480-04

Montieren Sie den Walzenmagnethalter und das Sperrklinkenteil. Verwenden Sie bei der Erstmontage zwei Unterlegscheiben. Die Position wird später angepasst.

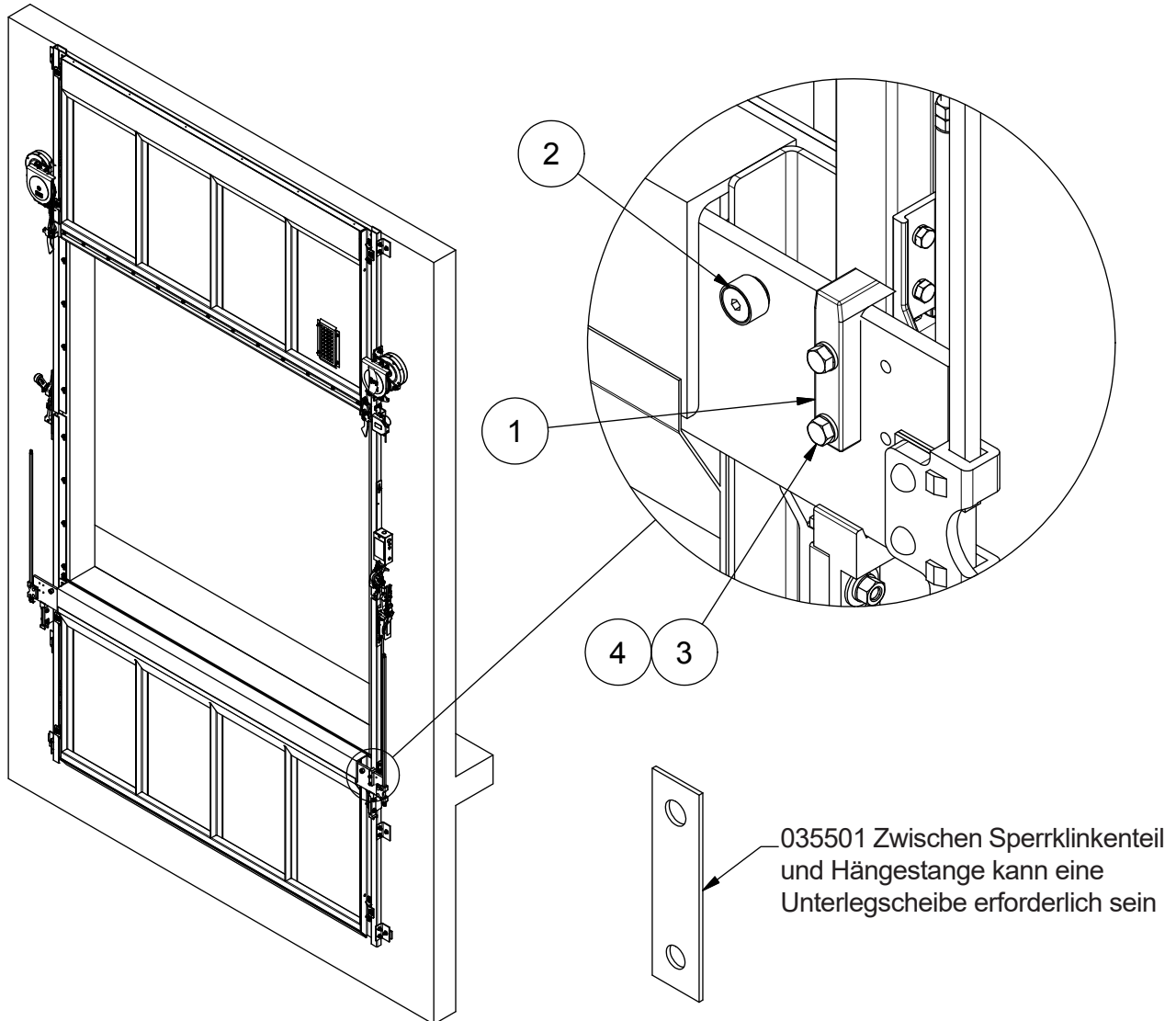

| ARTIKEL | MENGE | TEIL NR | BESCHREIBUNG |
|---------|-------|-----------|--------------------------------------|
| 4 | 2 | 800005 | SICHERUNGSSCHEIBE, 3/8 Zoll |
| 3 | 2 | 110120345 | 3/8 Zoll-16 x 1 1/4 Zoll HH SCHRAUBE |
| 2 | 2 | 06592 | WALZENMAGNETHALTER BAUGRUPPE |
| 1 | 1 | 235534 | SPERRKLINKENTEIL |

PEELLE[®]

THE PEELLE COMPANY

FRACHTTÜREN | KABINENTORE | KABINENGHÄUSE
TECHNISCHER SUPPORT 1-800-787-5020 ext 275

34

Leitfaden Nr. 242-DE

**ZWEITEILIGE FLURTÜR-
 MONTAGEANLEITUNG**

Datum: 14. Mai 2018

32. NOTENTRIEGELUNGSVORRICHTUNG

Tür-Notentriegelungsvorrichtungen sind für jeden Flur vorgesehen mit Ausnahme von Ländern, die deren Verwendung einschränken. Schauen Sie auf den Landescode und die Peelle Layoutzeichnung L-1. Die Entsperrvorrichtung dient zum Entriegeln einer Schachtfurtür, um berechtigtem Personal den Zugang zum Fahrstuhlschacht zu ermöglichen. Sie wird an der Wand neben der Tür montiert. Sie wird mit einem Schlüssel bedient, der einen Kasten aufschließt und eine Kette freilegt. Um die Tür zu entriegeln, wird an der Kette gezogen. Siehe (*Abbildung 4*).

Um die Entriegelungsvorrichtung zu installieren, muss durch die Gebäudewand für die Kette ein Loch gebohrt werden. Verwenden Sie einen elektrischen Schlagbohrer. Achten Sie darauf, dass das Loch so gebohrt wird, dass die Ziehkette der Entriegelungsvorrichtung mit der Sperrwalze übereinstimmt. Befestigen Sie die Kette mit einer 1/2 Zoll Mutter am Sperrwalzenarm siehe (*Abbildung 4*). Wenn die Geräteabdeckung in der geschlossenen Position verriegelt ist, sollte die Kette genügend Spielraum haben, um den Verriegelungsarm in seiner verriegelten Position zu belassen.

Bei elektrischen Türen verhindert ein Schalter in der Entriegelungsvorrichtung den Betrieb der Tür, wenn die Türentriegelungsvorrichtung entriegelt ist. Stellen Sie sicher, dass die Stromversorgung für den Türbetrieb abgeschaltet ist, nachdem der Schlüssel zum Entsperren der Vorrichtung gedreht und die Kette herausgezogen wird. Der Türbetrieb muss manuell reaktiviert werden. Wenn zu diesem Zeitpunkt Strom anliegt, überprüfen Sie die elektrische Verbindung der Drähte zur Entriegelungsvorrichtung und zu den Türzonenkontakten.

Die Türentriegelungsvorrichtung darf nicht mit einem Zugangsschalter verwechselt werden, da der Aufzugsbetrieb bei Benutzung der Türentriegelungsvorrichtung vollständig abgeschaltet sein muss. Entriegelungsvorrichtungen werden anstelle von Zugangsschaltern verwendet, wenn bestimmte Anforderungen erfüllt sind.



Abbildung 4 - Entriegelungsvorrichtung



THE PEELLE COMPANY

FRACHTTÜREN | KABINETORE | KABINENGEGÄUßE

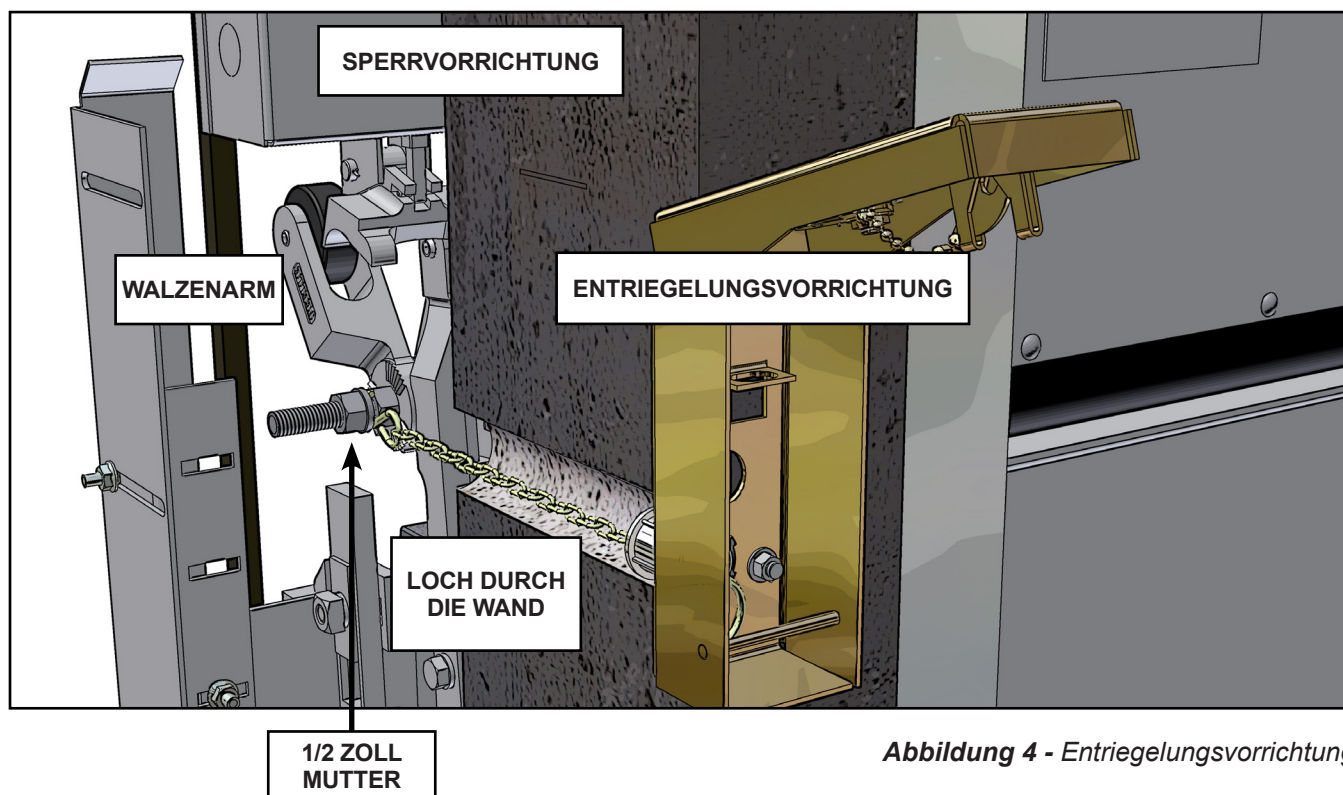
TECHNISCHER SUPPORT 1-800-787-5020 ext 275

35

Leitfaden Nr. 242-DE

ZWEITEILIGE FLURTÜR-
MONTAGEANLEITUNG

Datum: 14. Mai 2018

33. LETZTE ANPASSUNGEN

770147-22

FÜHREN SIE AN DEN AUFGEFÜHRTEN KOMponentEN
DIE LETZTEN ANPASSUNGEN DURCH.

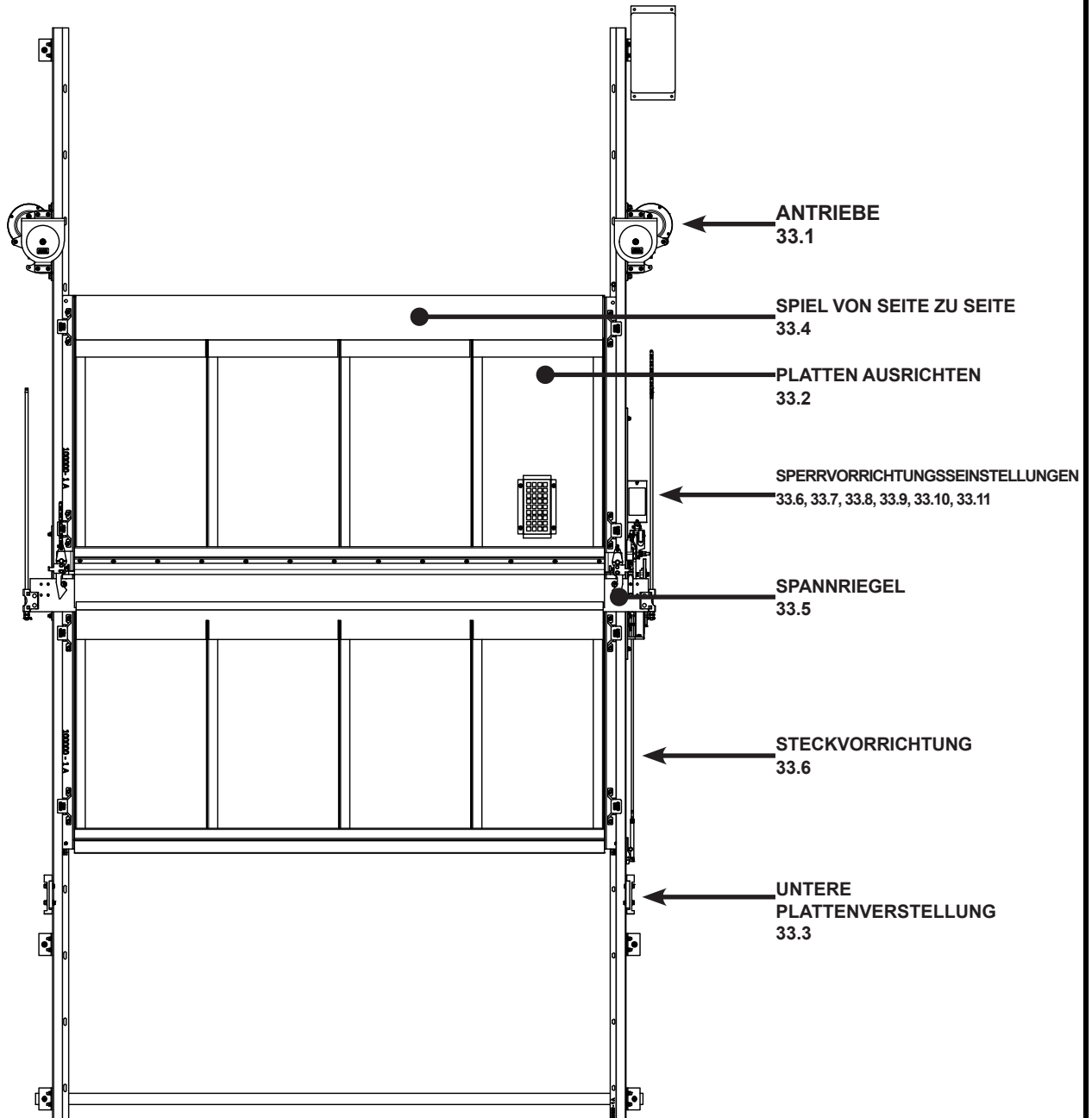

THE PEELLE COMPANY
FRACHTTÜREN | KABINENTORE | KABINENGHÄUSE
TECHNISCHER SUPPORT 1-800-787-5020 ext 275

36

Leitfaden Nr. 242-DE
ZWEITEILIGE FLURTÜR-
MONTAGEANLEITUNG

Datum: 14. Mai 2018

33.1. ANTRIEBSEINSTELLUNG

770480-05

Stellen Sie den Torantrieb über die Befestigungsschlitzte ein, achten Sie darauf, dass die Laufrollenmitte und die Kettenstange in einer Linie liegen (halten Sie die Türkette genau senkrecht).

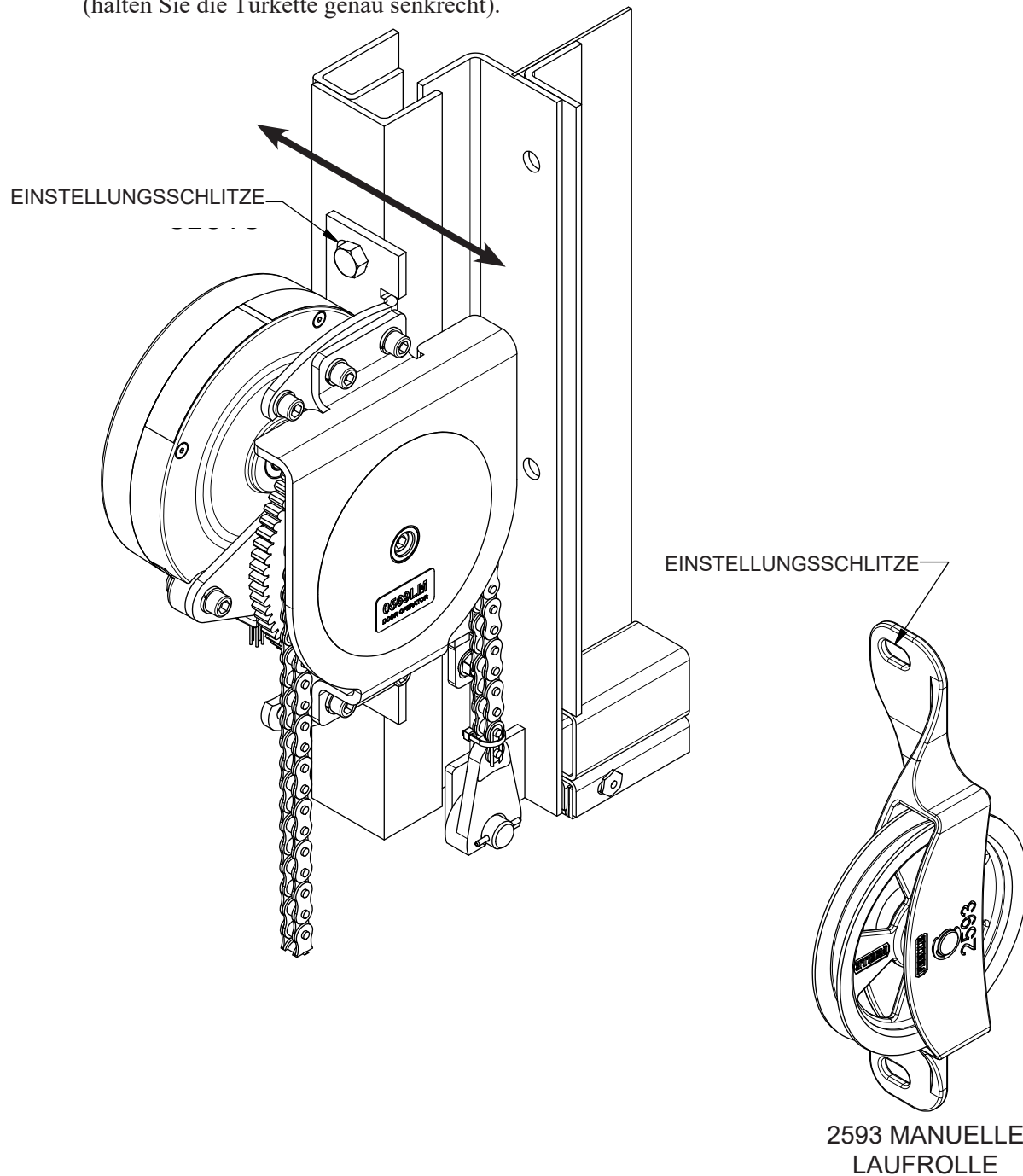

THE PEELLE COMPANY
FRACHTTÜREN | KABINENTORE | KABINENGHÄUSE
TECHNISCHER SUPPORT 1-800-787-5020 ext 275

37

Leitfaden Nr. 242-DE
ZWEITEILIGE FLURTÜR-
MONTAGEANLEITUNG

Datum: 14. Mai 2018

33.2. DIE PLATTEN NIVELLIEREN

770514-01

Überprüfen Sie die Öffnungs- und Schließreihenfolge und stellen Sie sicher, dass die Platten während des gesamten Öffnungs- und Schließvorgangs eben und parallel zueinander sind.

- Beseitigen Sie den Spalt zwischen den Platten in geschlossener Stellung. Wenn die Türen vollständig geschlossen und die seitlichen Spannriegelhaken gelöst und vorübergehend nicht im Weg sind, stellen Sie die Muttern an den Kettenstangen ein, um den Spalt der Verkleidung über die gesamte Öffnung zu beseitigen.
- Schieben Sie die Muttern auf der Seite der Tür die Stange hinauf, die dazu neigt, auseinander zu bleiben. Dies führt zu einem geschlossenen Aneinanderstoßen der Platten in geschlossener Stellung.
- Mit geschlossenen Türverkleidungen. Verschieben Sie die Muttern an beiden Stangen auf jeder Seite im gleichen Abstand nach unten. Schieben Sie die Muttern auf dem Splint nach unten. Dies ermöglicht zukünftig eine einfache Einstellung der Kettenausdehnung. Wenn die Kette durchhängt, entfernen Sie Kettenglieder.

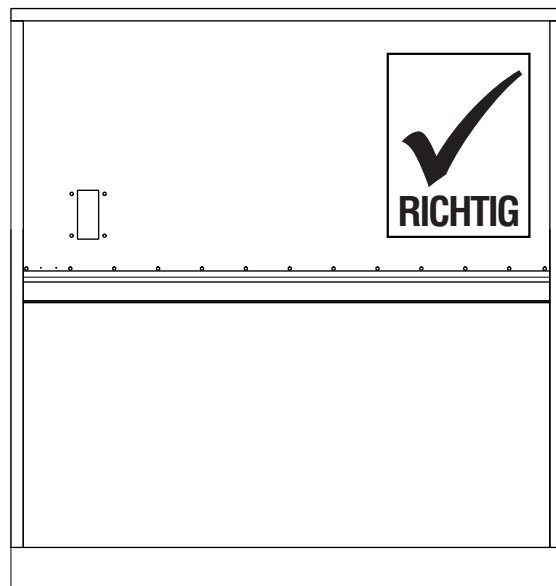
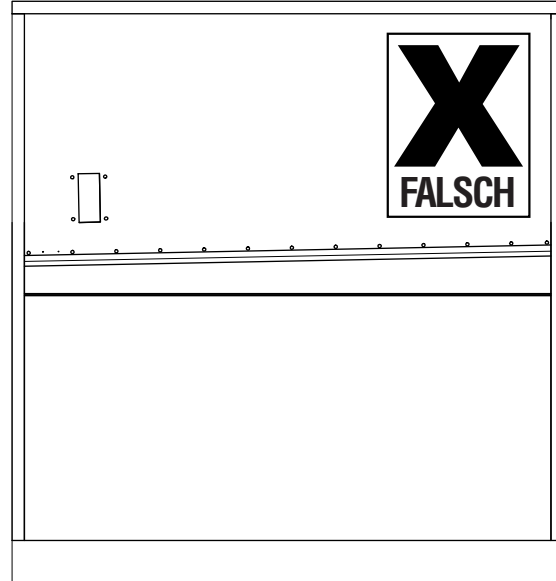
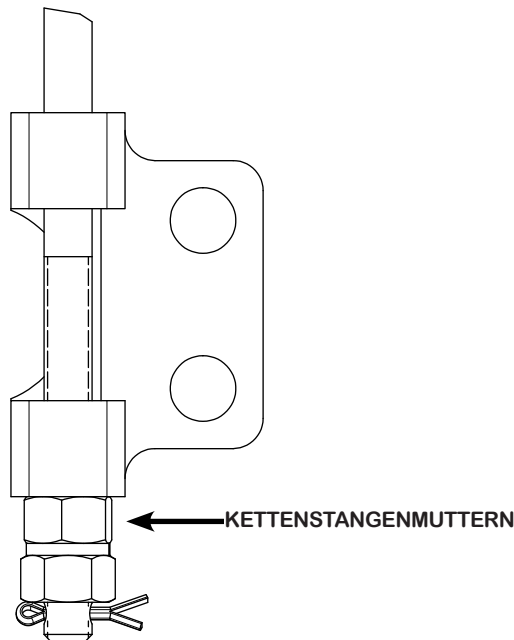

PEELLE[®]

THE PEELLE COMPANY

FRACHTTÜREN | KABINETTORE | KABINENGHÄUSE

TECHNISCHER SUPPORT 1-800-787-5020 ext 275

38

Leitfaden Nr. 242-DE

**ZWEITEILIGE FLURTÜR-
MONTAGEANLEITUNG**

Datum: 14. Mai 2018

33.3. EINSTELLUNG DER UNTEREN PLATTE

770468-23

Vergewissern Sie sich, dass die Beförderungsschwelle der unteren Verkleidung auf gleicher Höhe mit der Gebäudeschwelle ist.

Wenn eine endgültige Einstellung erforderlich ist, stellen Sie das 04204 Gusseisen des Schwellenanschlags ein, um die Verkleidung in offener Position anzuheben oder abzusenken.

Es gibt eine 8-Wege-Verstellung durch Kippen, Drehen und Abstandsänderung zwischen den Anschlägen.

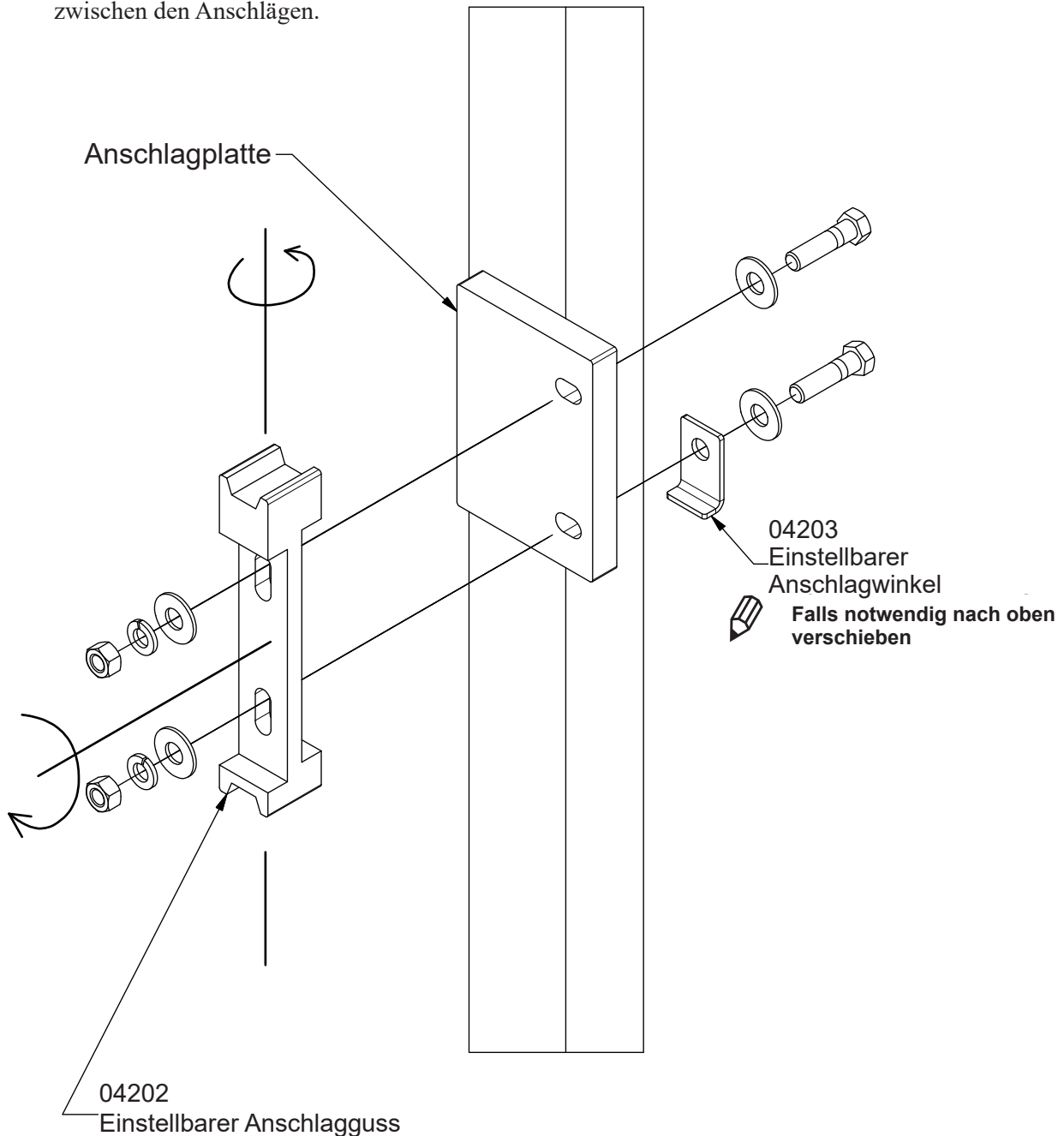

33.4. SPIEL VON SEITE ZU SEITE

770147-21

Die Führungsschuhe haben abgewinkelte Schlitzte.

Stellen Sie den Abstand zwischen Führungsschuh und Schiene auf 1/16 Zoll [1,58 mm] pro Seite ein.

Erlauben Sie eine maximale Plattenbewegung zwischen den Führungen von 1/8 Zoll [3,75 mm].

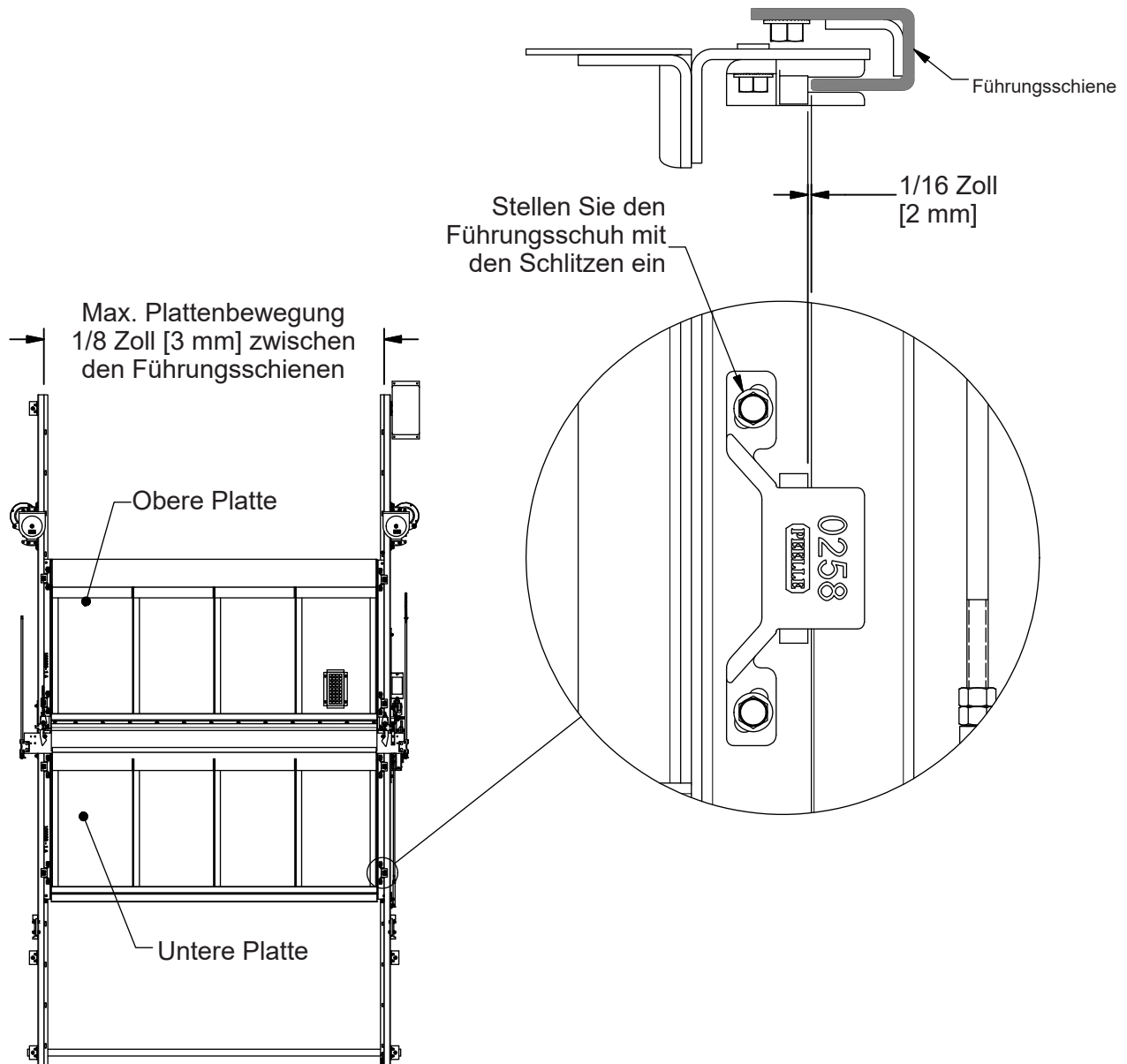

PEELLE[®]

THE PEELLE COMPANY

FRACHTTÜREN | KABINENTORE | KABINENGEHÄUSE
TECHNISCHER SUPPORT 1-800-787-5020 ext 275

40

Leitfaden Nr. 242-DE

**ZWEITEILIGE FLURTÜR-
MONTAGEANLEITUNG**

Datum: 14. Mai 2018

33.5. SPANNRIEGELEINSTELLUNG

770468-26

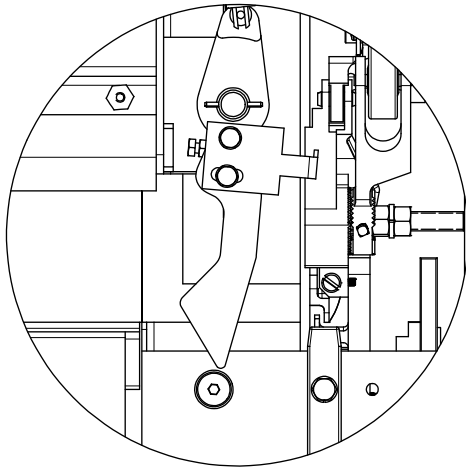

Bringen Sie die Platten langsam zusammen und positionieren Sie den Spannriegelpunkt gerade außerhalb der Mitte des Walzenmagnetankers.

STELLEN SIE DEN ANSCHLAGBOLZEN AUF 3/4 Zoll

[10 mm] EIN

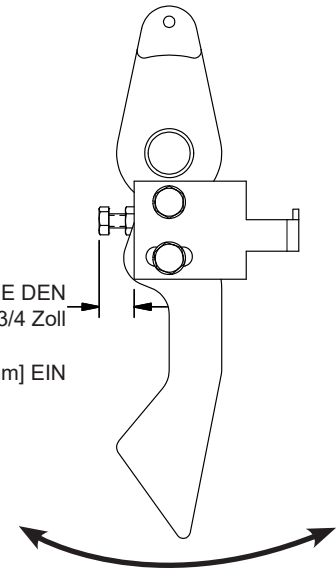

LÖSEN SIE DIE SCHRAUBEN, UM (DREHGELENK) DEN SPANNRIEGEL EINZUSTELLEN

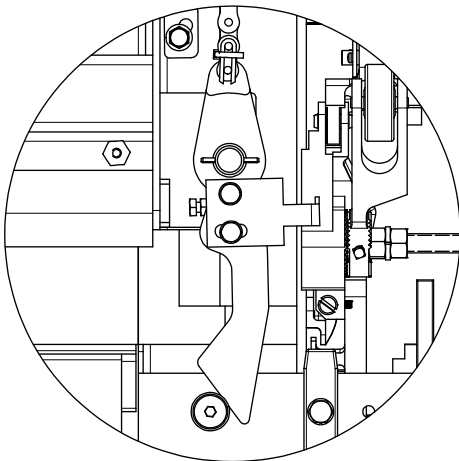

Bringen Sie die Platten näher zusammen, stellen Sie sicher, dass der Spannriegel um den Walzenmagnetanker herum schwenkt.

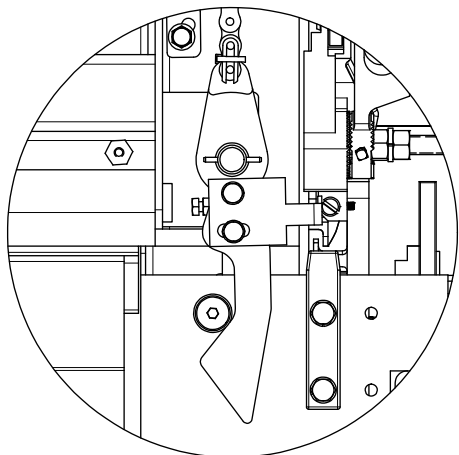

Wenn die Türverkleidungen vollständig geschlossen sind, sollte der Spannriegel eng am Walzenmagnetanker anliegen.



THE PEELLE COMPANY
FRACHTTÜREN | KABINETTORE | KABINENGHÄUSE
TECHNISCHER SUPPORT 1-800-787-5020 ext 275

41

Leitfaden Nr. 242-DE
ZWEITEILIGE FLURTÜR-
MONTAGEANLEITUNG

Datum: 14. Mai 2018

33.6. EINSTELLEN DER MANIPULATIONSSICHEREN STECKVORRICHTUNG

Die manipulationssichere Steckvorrichtung besteht aus zwei Komponenten, dem Steckgestänge und dem Steckauslöser.

Das Steckgestänge ist werkseitig auf die richtige Länge für die Tür zugeschnitten. Es muss installiert werden, bevor die Verriegelung in ihrer endgültigen vertikalen Position befestigt wird.

Stecken Sie das Steckgestänge in den Steckauslöser bis es einrastet. Der Steckauslöser befindet sich an der Türschiene unterhalb der Öffnung. Lösen und schieben Sie die Sperrvorrichtung so, dass das Steckgestänge in das Loch greift. Schieben Sie die Sperrvorrichtung in ihre Position und drehen Sie die Stange für die richtige Einstellung. Arretieren Sie die Stange mit den mitgelieferten Muttern.



Abbildung 5 - Steckauslöser



THE PEELLE COMPANY

FRACHTTÜREN | KABINENTORE | KABINENGEHÄUSE
TECHNISCHER SUPPORT 1-800-787-5020 ext 275

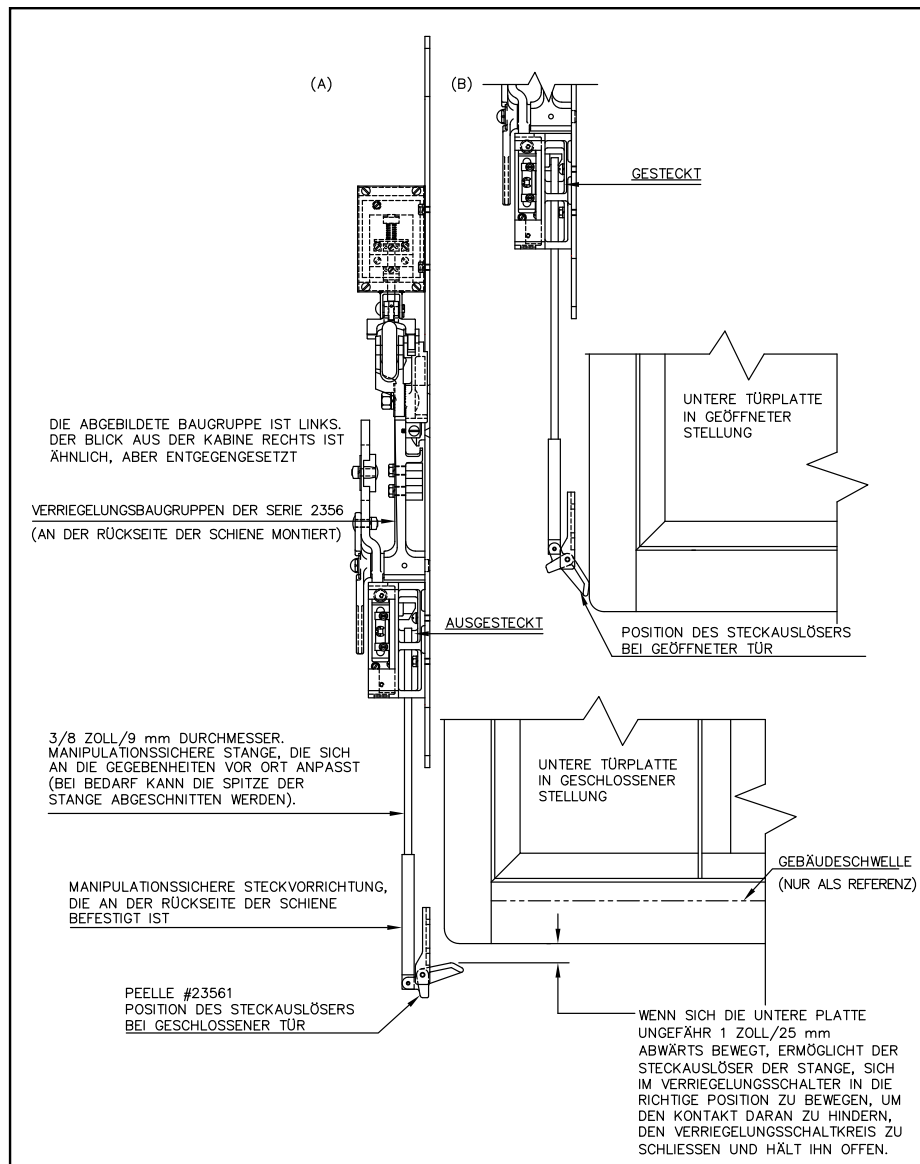
42

Leitfaden Nr. 242-DE
ZWEITEILIGE FLURTÜR-
MONTAGEANLEITUNG

Datum: 14. Mai 2018

33.7. INSTALLIEREN SIE DEN MAGNETANKERHAKEN, DEN OBEREN PLATTENHAKEN UND STELLEN SIE DIE STELLUNG DER SPERRVORRICHTUNG EIN

Der Magnetankerhaken für die Sperrvorrichtung muss mit der Hängestange an der unteren Platte verschraubt werden. Dieser untere Plattensperrmagnetankerhaken und der obere Plattensperrmagnetankerhaken verhindern das Öffnen der Türflügel bei ausgefahrener (verriegelter) Sperrwalze.

Stellen Sie die Sperrklinke der Sperrvorrichtung 8 mm unterhalb des unteren Magnetankerhakens ein, wobei die Türen geschlossen und die Ketten angepasst sowie die Seitenspannriegel in Betrieb sind; stellen Sie die Abmessung auf 8 mm [5/16 Zoll] ein, indem Sie die Verriegelungsplatte in den Schlitzen nach oben oder unten bewegen und dann die Schrauben fest anziehen.

Vergewissern Sie sich, dass der Magnetankerhaken mit der Oberseite der Sperrklinke mindestens 8 mm (5/16 Zoll) Verriegelungseingriff hat. **(siehe S. 43, Abbildung 6)**. Vergewissern Sie sich, dass der Magnetankerhaken beim Öffnen der Tür die Zähne der Sperrklinke freigibt. Verwenden Sie Unterlegscheiben, um dem Haken innen oder außen einen Abstand zu geben, damit er bei Bedarf Spiel hat.

Befestigen/justieren Sie den Magnetankerhaken am seitlichen Spannriegel auf der Verriegelungsseite, wie gezeigt in **(Abbildung 6)**. Es gibt eine Art Magnetanker für normale Türen (066975) und eine andere für Schlupftüren (066976). Wenn die Tür auf der der Verriegelung gegenüberliegenden Seite eine seitliche Verriegelung (mechanisches Verriegelung für breite Türen) hat, befestigen/justieren Sie zusätzlich zum Magnetankerhaken der unteren Platte auch auf dieser Seite einen Magnetankerhaken der oberen Platte.

Ergänzen Sie Befestigungsschrauben **(siehe S. 44, Abbildung 7)** bohren Sie 8 mm Löcher (durch die in der Schiene angebrachten Löcher) in die Verriegelungsplatte, nahe der Mitte. Dann bohren Sie die Verriegelungsplatte M10 oder 3/8 UNC an. Setzen Sie 20 mm oder 3/4 Zoll lange Rundkopfschrauben ein **(siehe S. 44, Abbildung 7)**. Die vertikale Position der Sperrvorrichtung sollte sich niemals ändern. Ab diesem Zeitpunkt kann nur noch die Position der Platte eingestellt werden.



Abbildung 6 - Verriegelungsarm



THE PEELLE COMPANY

FRACHTTÜREN | KABINETORE | KABINENGEGÄUßE

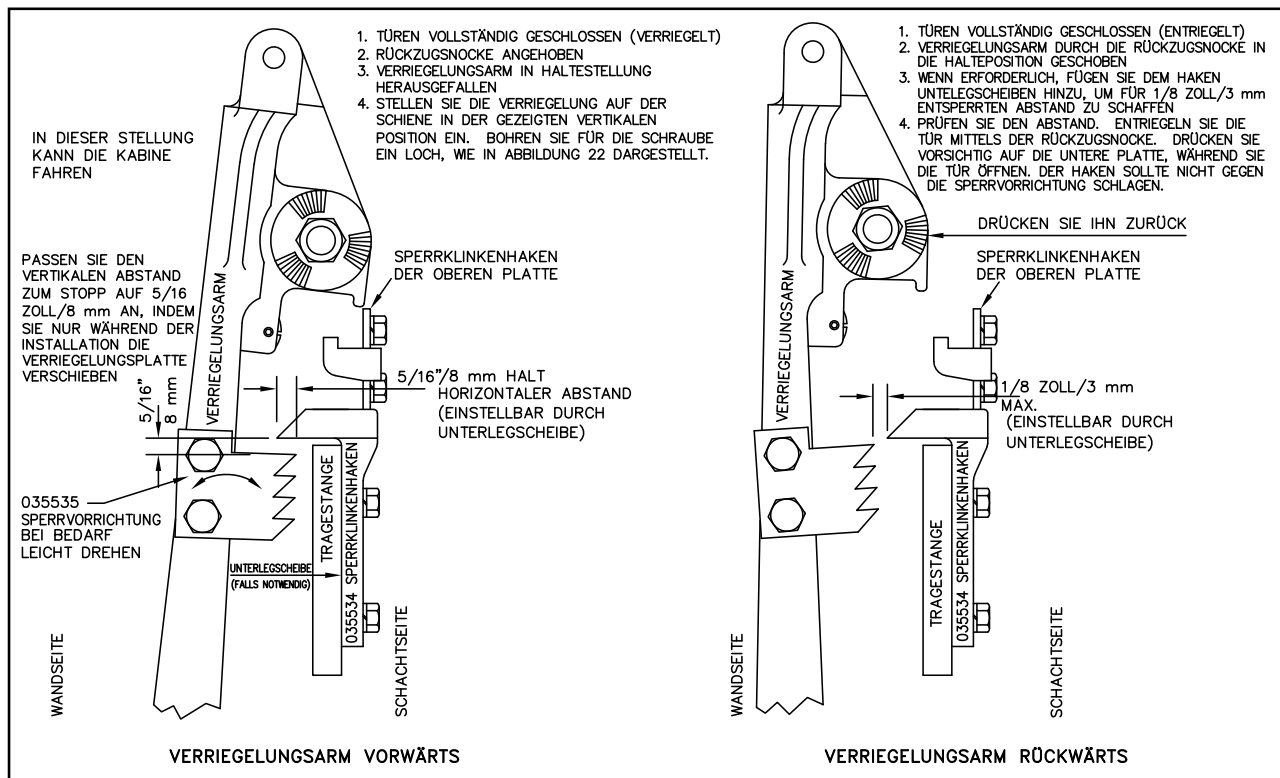
TECHNISCHER SUPPORT 1-800-787-5020 ext 275

43

Leitfaden Nr. 242-DE

ZWEITEILIGE FLURTÜR-
MONTAGEANLEITUNG

Datum: 14. Mai 2018

33.8. BEFESTIGEN DER SPERRVORRICHTUNG



Abbildung 7 - Befestigen der Verriegelung



33.9. EINSTELLEN DES TÜRSCHLIESSNOCKEN UND DES AUSWURFARMS

Stellen Sie den geschlossenen Nocken der Tür so ein, dass sich der DC-Kontakt öffnet, wenn die Türflügel mehr als 20 mm [3/4 Zoll] voneinander entfernt sind. Eine praktische Anleitung für die DC-Kontakteinstellung ist, den Haken in den "ersten" Nocke zu stecken siehe **(siehe S. 45, Abbildung 8) Schritt 1**. Der DC-Kontakt sollte leicht geöffnet sein. Bei dieser Einstellung sollte der Kontakt bei geschlossenen Türen definitiv hergestellt (geschlossen) sein. Überprüfen Sie, ob der Kontakt noch hergestellt ist, wenn die Tür von der Raumseite her ca. 3 mm [1/8 Zoll] in Richtung Fahrstuhlschacht gedrückt wird. Der Nocken sollte eine 2 mm [1/16 Zoll] horizontale freie Bewegung von der Hängestange haben, wenn die Türen geschlossen sind **(siehe S. 45, Abbildung 8) Schritt 2** für eine normale geschlossene Tür siehe **(siehe S. 45, Abbildung 8) Schritt 3**.

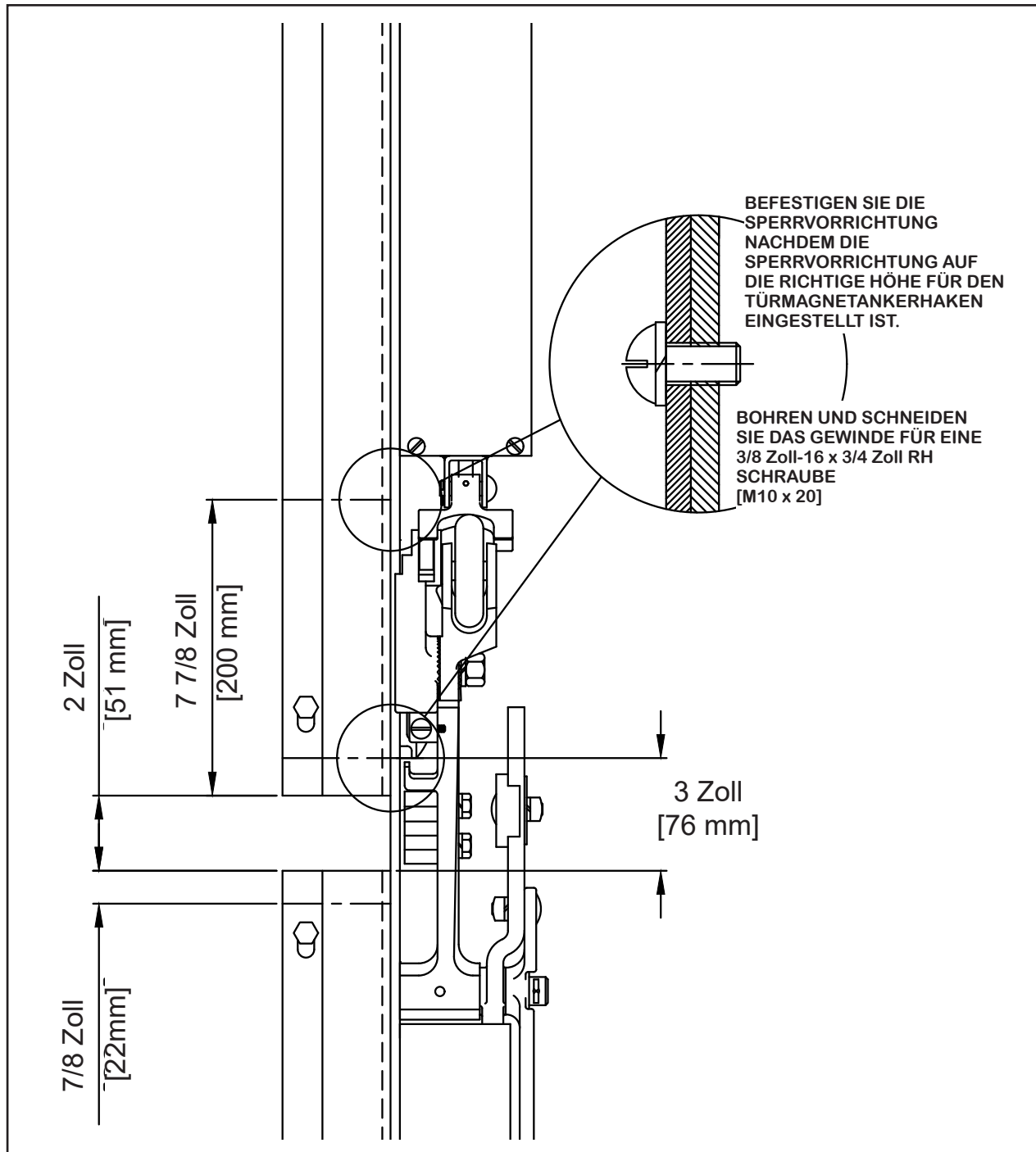
Stellen Sie den Auswurfarm separat an, um den DC-Kontakt zweifelsfrei zu öffnen, wenn sich die Türverkleidungen um mehr als 20 mm [3/4 Zoll] auseinander bewegen, siehe **(siehe S. 45, Abbildung 8) Schritt 4**, der DC-Kontakt sollte niemals schließen, wenn sich der Türmagnetankerhaken in einer entriegelten Stellung befindet. Der DC-Kontakt ist mittels der manipulationssicheren Steckvorrichtung mechanisch offen zu halten. Ersetzen Sie die DC-Kontaktabdeckung auf der Leitungsdose so bald wie möglich, um sicherzustellen, dass das Isolierpapier nicht reißt.



Abbildung 8 - DC-Nockeneinstellungen



33.10. EINSTELLEN DES WALZENARMS

Der Walzenarm der Sperrvorrichtung ist normalerweise werkseitig angebracht. Vergewissern Sie sich, dass sich die Feder des Verriegelungsarms an Ort und Stelle befindet und funktioniert.

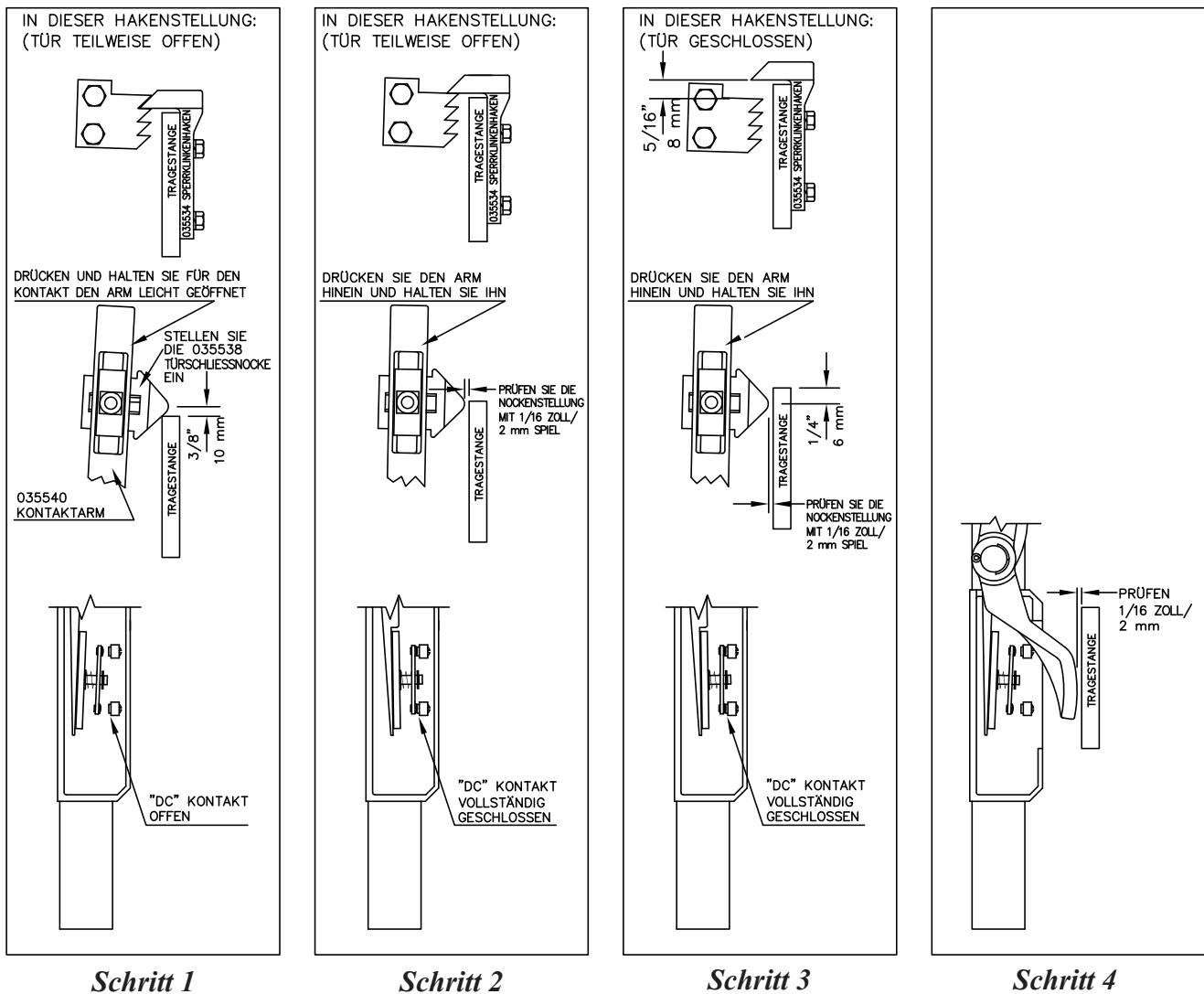
Vergewissern Sie sich, dass der Verriegelungsarm leicht und vollständig nach vorne fällt und auf dem mechanischen Anschlag aufliegt (*siehe S. 46, Abbildung 9*). Der Anschlagblock (auf der Kontaktwelle, im oberen Sperrvorrichtungsgehäuse) sollte den unteren festen Führungsblock gerade berühren, wenn der Verriegelungsarm vollständig heruntergefallen ist (*siehe S. 46, Abbildung 10*).

Die Kontaktwelle sollte so weit nach unten fallen, dass der Verriegelungsarm vollständig nach vorne fallen und auf dem mechanischen Anschlag aufliegen kann. Stellen Sie den Anschlagblock ein und/oder heben Sie das obere Sperrvorrichtungsgehäuse an, um die werksseitige Abmessung von 60 mm [2-1/2 Zoll] zu erhalten.

Stellen Sie sich auf die Flurseite und vergewissern Sie sich, dass die Türverkleidungen im geschlossenen und verriegelten Zustand nicht aufgerüttelt werden können (Rückzugsnocke hochgehalten oder Aufzug weg). Versuchen Sie es erneut, während Sie die untere Verkleidung in Richtung des Aufzugs drücken (Rückzugsnocke wird hochgehalten oder der Aufzug ist weg).



Abbildung 9 - Einstellung des Walzenarms



Abbildung 10 - Kontaktschalterbaugruppe

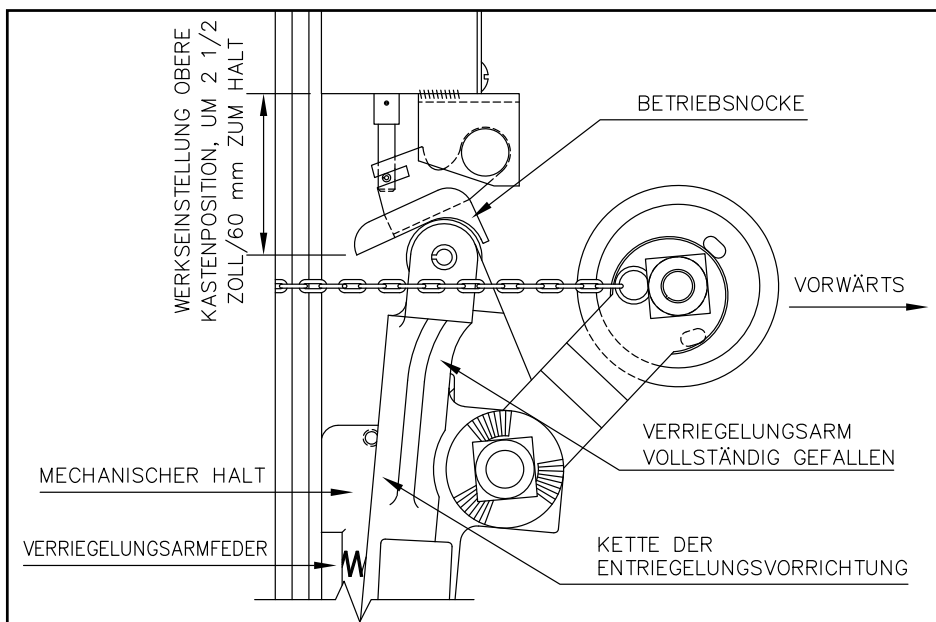

THE PEELLE COMPANY

FRACHTTÜREN | KABINETORE | KABINENGHÄUSE

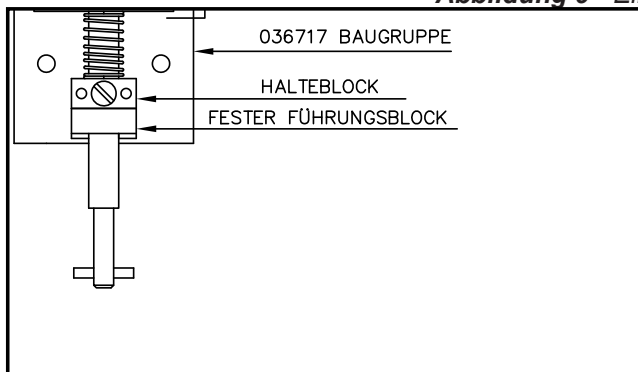
TECHNISCHER SUPPORT 1-800-787-5020 ext 275

46

Leitfaden Nr. 242-DE

**ZWEITEILIGE FLURTÜR-
MONTAGEANLEITUNG**

Datum: 14. Mai 2018

33.11. EINSTELLEN DER MANIPULATIONSSICHEREN STECKVORRICHTUNG

Das Auslöseteil der Vorrichtung wird durch die Öffnungsbewegung der unteren Türverkleidung betätigt, dann drückt der Auslöser die Stange in den DC-Kontakt (unterer Kasten). Die Stangenbewegung hält den DC-Kontakt offen, was verhindert, dass der DC-Kontakt geschlossen wird, bis die untere Platte wieder in die Schließstellung zurückkehrt. Die Stange sollte so eingestellt werden, dass sie den Kontaktarm sofort verriegelt, nachdem sich der Kontaktarm in die vollständig offene Stellung bewegt. Die Stange sollte, sobald sich der Kontakt öffnet, den DC-Kontakt "Tür geschlossen" offen halten.



Abbildung 11 - Steckstangeneinstellung geschlossen



Abbildung 12 - Steckstangeneinstellung offen



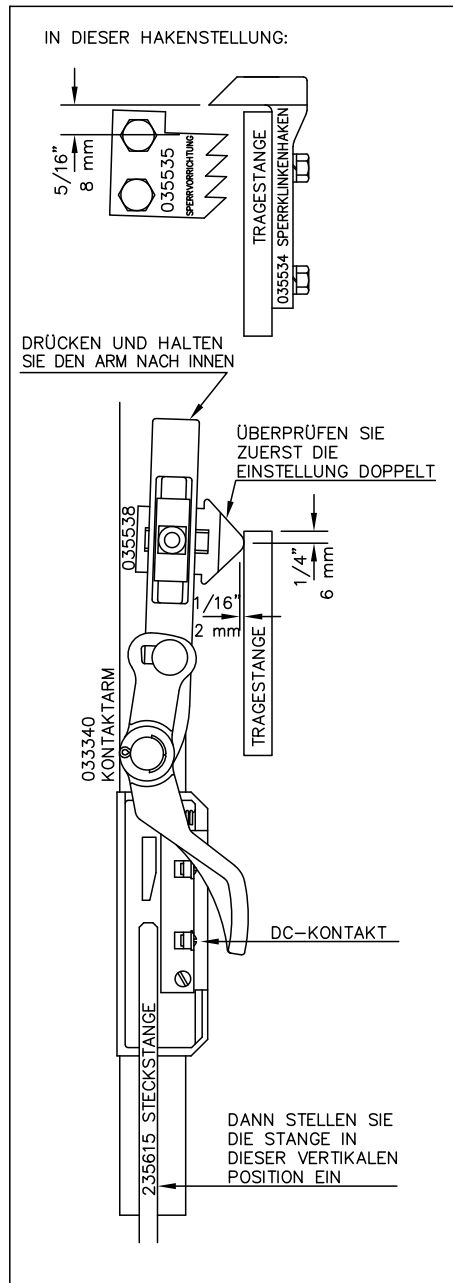

THE PEELLE COMPANY

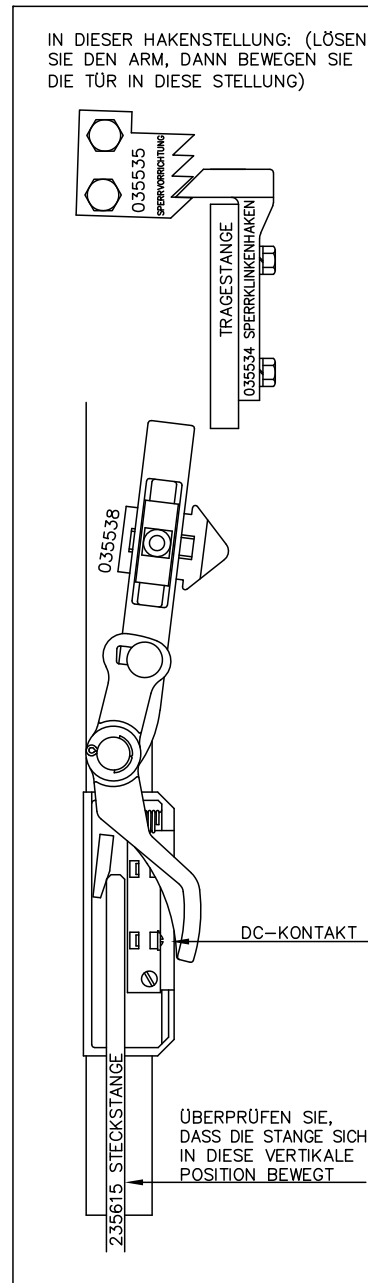
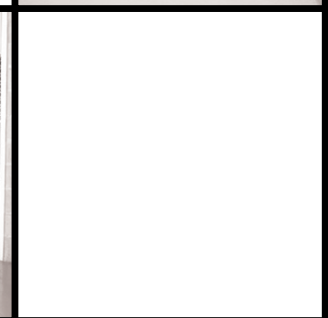
FRACHTTÜREN | KABINENTORE | KABINENGEHÄUSE

TECHNISCHER SUPPORT 1-800-787-5020 ext 275

Leitfaden Nr. 242-DE

**ZWEITEILIGE FLURTÜR-
MONTAGEANLEITUNG**

Datum: 14. Mai 2018